



ELECTRONIC DRYER USE AND CARE GUIDE

SECHE-LINGE ELECTRONIQUE GUIDE D'UTILISATION ET D'ENTRETIEN

SECADORA ELECTRÓNICA MANUAL DE USO Y CUIDADO

Table of Contents

DRYER SAFETY	2	CONTROL PANEL AND FEATURES	5
DRYER DISPOSAL	3	CYCLE GUIDE	6
SPECIFICATIONS	4	USING YOUR DRYER	7
CHECK YOUR VENT SYSTEM FOR GOOD AIR FLOW	4	DRYER CARE	9
		TROUBLESHOOTING	11

This is the original language (English)

Table des matières

SECURITE DU SECHE-LINGE	13	TABLEAU DE COMMANDE ET CARACTERISTIQUES..	16
ELIMINATION DU SECHE-LINGE	14	GUIDE DES PROGRAMMES	17
CARACTERISTIQUES	15	UTILISATION DU SECHE-LINGE	18
VERIFICATION D'UNE CIRCULATION D'AIR ADEQUATE POUR LE SYSTEME D'EVACUATION	15	ENTRETIEN DU SECHE-LINGE	20
		DEPANNAGE	22

Ceci est une traduction de l'anglais.

Índice

SEGURIDAD DE LA SECADORA	24	PANEL DE CONTROL Y CARACTERÍSTICAS	28
ELIMINACIÓN DE LA SECADORA	26	GUÍA DE CICLOS	29
ESPECIFICACIONES	26	USO DE SU SECADORA	30
REVISE QUE EL SISTEMA DE VENTILACIÓN TENGA UN BUEN FLUJO DE AIRE	27	CUIDADO DE LA SECADORA	32
		SOLUCIÓN DE PROBLEMAS	34

Traducido del inglés.

DRYER SAFETY

Your safety and the safety of others are very important.

We have provided many important safety messages in this manual and on your appliance. Always read and obey all safety messages.



This is the safety alert symbol.

This symbol alerts you to potential hazards that can kill or hurt you and others.

All safety messages will follow the safety alert symbol and either the word “DANGER” or “WARNING.”

These words mean:

⚠ DANGER

You can be killed or seriously injured if you don't immediately follow instructions.

⚠ WARNING

You can be killed or seriously injured if you don't follow instructions.

All safety messages will tell you what the potential hazard is, tell you how to reduce the chance of injury, and tell you what can happen if the instructions are not followed.



WARNING - “Risk of Fire”

- Clothes dryer installation must be performed by a qualified installer.
- Install the clothes dryer according to the manufacturer’s instructions and local codes.
- Do not install a clothes dryer with flexible plastic venting materials or flexible metal (foil type) duct. If flexible metal duct is installed, it must be of a specific type identified by the appliance manufacturer as suitable for use with clothes dryers. Flexible venting materials are known to collapse, be easily crushed, and trap lint. These conditions will obstruct clothes dryer airflow and increase the risk of fire.
- To reduce the risk of severe injury or death, follow all installation instructions.
- Save these instructions.

FOR YOUR SAFETY

1. Do not use or store petrol or other flammable materials in this appliance or near this appliance.
2. Do not spray aerosols in the vicinity of this appliance while it is in operation.
3. Do not modify this appliance.

ADDITIONAL SAFETY INSTRUCTIONS

- Do not use this dryer if it appears to be damaged or is defective. Contact the owner of the dryer to have proper repairs made.
- Do not use this dryer if industrial chemicals have been used for cleaning.
- Do not dry unwashed items in the tumble dryer.

WARNING: Never stop a tumble dryer before the end of the drying cycle unless all items are quickly removed and spread out so the heat is dissipated.

IMPORTANT SAFETY INSTRUCTIONS

WARNING: To reduce the risk of fire, electric shock, or injury to persons when using the dryer, follow basic precautions, including the following:

- Read all instructions before using the dryer.
- Do not place items exposed to cooking oils in your dryer. Items contaminated with cooking oils may contribute to a chemical reaction that could cause a load to catch fire.
- Do not dry articles that have been previously cleaned in, washed in, soaked in, or spotted with petrol, dry-cleaning solvents, or other flammable or explosive substances as they give off vapors that could ignite or explode.
- Do not allow children to play on or in the dryer. Close supervision of children is necessary when the dryer is used near children.
- Before the dryer is removed from service or discarded, remove the door to the drying compartment.
- Do not reach into the dryer if the drum is moving.
- Do not install or store the dryer where it will be exposed to the weather.
- Do not tamper with controls.
- Do not repair or replace any part of the dryer or attempt any servicing unless specifically recommended in this Use and Care Guide or in published user-repair instructions that you understand and have the skills to carry out.
- This appliance is not intended for use by persons (including children) with reduced physical, sensory or mental capabilities, or lack of experience and knowledge, unless they have been given supervision or instructions concerning use of the appliance by persons responsible for their safety.
- Do not use fabric softeners or products to eliminate static unless recommended by the manufacturer of the fabric softener or product.
- Do not use heat to dry articles containing foam rubber or similarly textured rubber-like materials.
- Clean lint screen before or after each load.
- Keep area around the exhaust opening and adjacent surrounding areas free from the accumulation of lint, dust, and dirt.
- The interior of the dryer and exhaust vent should be cleaned periodically by qualified service personnel.
- See installation instructions for earthing requirements.
- If the supply cord is damaged, it must be replaced by the manufacturer or its service agent or a similarly qualified person in order to avoid a hazard.

SAVE THESE INSTRUCTIONS

DRYER DISPOSAL



This appliance is marked according to the European directive 2002/ 96/ EC on Waste Electrical and Electronic Equipment (WEEE).

By ensuring this product is disposed of correctly, you will help avoid potential negative consequences for the environment and human health, which could otherwise be caused by inappropriate waste handling of this product.

The symbol on the product, or on the documents accompanying the product, indicates that this appliance may not be treated as household waste. Instead it shall be handed over to the applicable collection point for the recycling of electrical and electronic equipment.

Disposal must be carried out in accordance with local environmental regulations for waste disposal.

For more detailed information about treatment, recovery and recycling of this product, please contact your local city office, your household waste disposal service or the shop where you purchased the product.

SPECIFICATIONS

These units are sold in multiple regions with different requirements for measuring capacity. Below are a few of the valid forms of measure posted on this product:

Dry Linen Capacity: A weight measure that reflects a maximum load size that can be loaded into the dryer.

IEC Capacity: The capacity measure that represents the maximum capacity of dry linens and textiles which the manufacturer declares can be treated in a specific cycle.

Dry Linen Capacity
10,5 kg (23 lb)
IEC Capacity
8,2 kg (18 lb)
Sound Level:
Lpa < 70 dB(A) (Kpa: +/- 2,5 dB(A))

CHECK YOUR VENT SYSTEM FOR GOOD AIR FLOW

⚠ WARNING



Fire Hazard

- Use a heavy metal vent.**
- Do not use a plastic vent.**
- Do not use a metal foil vent.**

Failure to follow these instructions can result in death or fire.

Good Air Flow

Along with heat, dryers require good air flow to efficiently dry laundry. Proper venting will reduce your drying times and improve your energy savings. See Installation Instructions.

The venting system attached to the dryer plays a big role in good air flow.

Service calls caused by improper venting are not covered by the warranty and will be paid by the customer, regardless of who installed the dryer.

Maintain good air flow by:

- Cleaning your lint screen before each load.
- Replace plastic or foil vent material with 102 mm (4") diameter heavy, rigid vent material.

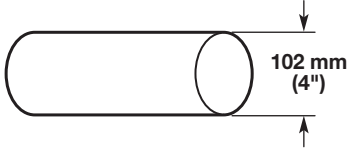

- Use the shortest length of vent possible.
- Use no more than four 90° elbows in a vent system; each bend and curve reduces air flow.

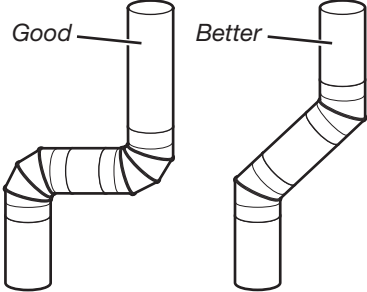

- Remove lint and debris from the exhaust hood.
- Remove lint from the entire length of the vent system at least every 2 years. When cleaning is complete, be sure to follow the Installation Instructions supplied with your dryer for final product check.
- Clear away items from the front the dryer.

Use Automatic cycles for Better Fabric Care and Energy Savings

Use the Automatic Cycles to provide the most energy savings and enhanced fabric care from the dryer. During Automatic Cycles, drying air temperature and moisture level are sensed in the load. This sensing occurs throughout the drying cycle and the dryer shuts off when the load reaches the selected dryness. The dryer will default to Normal Dryness Level to give you optimal dryness for your load and save energy. With Timed Dry, the dryer runs the amount of time set and sometimes results in shrinkage, wrinkling, and static due to over-drying. Use Timed Dry for the occasional damp load that needs a little more drying time or when using the drying rack.

CONTROL PANEL & FEATURES

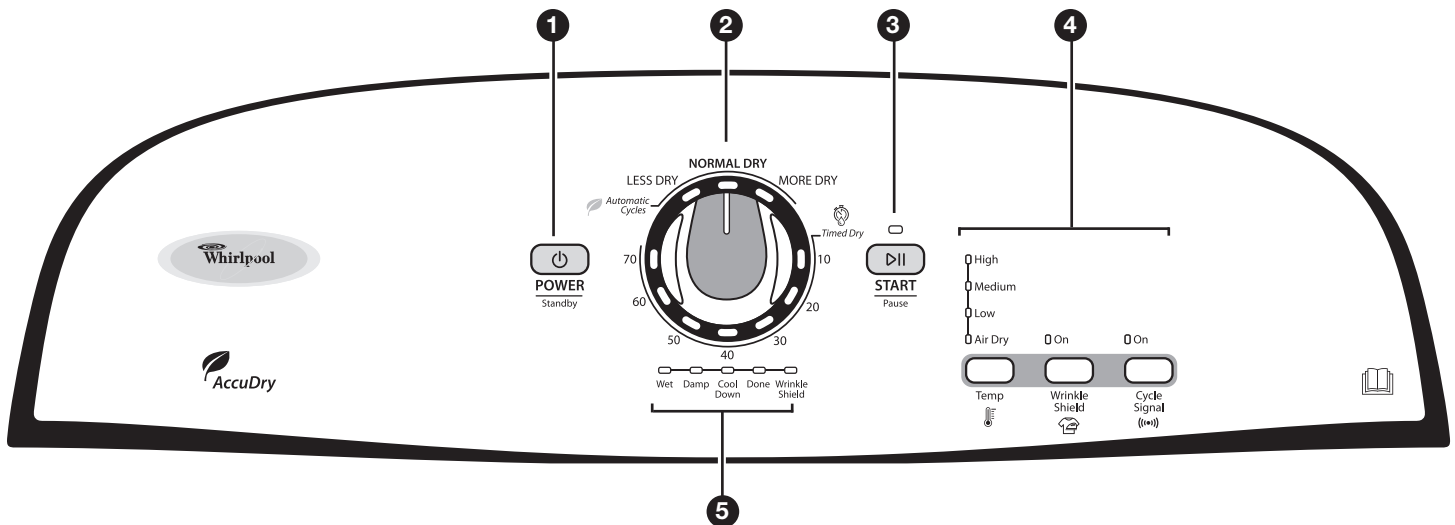

Not all features and options are available on all models.
Appearance may vary.

1 POWER/STANDBY BUTTON

Press to turn the dryer on and off.

2 DRYER CYCLE KNOB

Use your Dryer Cycle knob to select available cycles on your dryer. Turn the knob to select a cycle for your laundry load. See “Cycle Guide” for detailed descriptions of cycles.

Timed Dry

Will run the dryer for the specified time on the control. On models with a selectable temperature knob, you may choose a setting based on the fabrics in your load. Drying time and temperature will depend on your dryer model.

Automatic Cycles with ACCUDRY Control

Senses moisture in the load and air temperature and shuts off when the load reaches the selected dryness level. Gives the best drying in the shortest time. Drying time will vary based on fabric type, load size, and dryness setting.

3 START/PAUSE BUTTON

Press to start a cycle, or press once while a cycle is in process to pause it.

4 OPTIONS AND SETTINGS

Temp

Select a drying temperature based on the fabrics in your load. If you are unsure of the temperature to select for a load, select the lower setting rather than the higher setting.

NOTE: The Air Dry Temp Feature is not available on the Automatic Cycles.

Wrinkle Shield Feature

When you are unable to remove a load of clothes from the dryer as soon as it stops, wrinkles can form. The WRINKLE SHIELD feature periodically tumbles, rearranges, and fluffs the load to help keep wrinkles from forming.

- Press the WRINKLE SHIELD button to turn ON or OFF at any time before the cycle has ended.

Cycle Signal

The Cycle Signal produces an audible sound when the drying cycle is finished. Promptly removing clothes at the end of the cycle reduces wrinkling.

Press CYCLE SIGNAL to turn on.

NOTE: When the Wrinkle Shield setting is selected and the Cycle Signal is on, the tone will sound every 20 minutes until the clothes are removed, or the Wrinkle Shield setting ends.

5 CYCLE STATUS LIGHTS

Lights indicate the progress of the drying cycles.

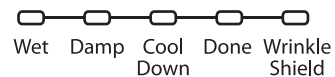

Wet

The load is still wet and/or the cycle just started.

Damp

This indicator shows that the load is partially dried and items that you may wish to hang up or iron while still damp may be removed.

Cool Down

The dryer has finished drying with heat, and is now tumbling the load without heat to cool it down and reduce wrinkling.

Done

This will indicate that the selected cycle has ended and the load may be removed from the dryer. If the Wrinkle Shield option has been selected, the dryer may continue to tumble the load, even if the Done indicator is lit.

Wrinkle Shield

This indicator will light if the Wrinkle Shield option has been selected and is running. The dryer will continue to tumble the load for up to 90 minutes after the cycle has ended.

CYCLE GUIDE — AUTOMATIC CYCLES

Not all cycles and settings are available on all models. Settings and options shown in **bold** are default settings for that cycle.

AUTOMATIC DRY – Senses moisture in the load or air temperature and shuts off when the load reaches the selected dryness level. Depending on model, temperature may be selected on cycle knob or be a separate control.

Items to dry:	Cycle:	Drying Temperature:	Available Options:	Cycle Details:
Jeans, heavy work clothes, towels	More Dry	High	Wrinkle Shield Cycle Signal	Gives the best drying in the shortest time. Drying time varies based on fabric type, load size, and dryness setting. Select a drying temperature based on the fabrics in your load. If you are unsure of the temperature to select for a load, select the lower setting rather than the higher setting.
Work clothes, medium weight fabrics, sheets	Normal Dry	Medium		
Casual, shirts, pants, lightweight items, synthetics, delicates, athletic wear	Less Dry	Low		

NOTE: If loads do not seem as dry as you would like, select More Dry next time you dry a similar load. If loads seem drier than you like, select Less Dry next time you dry a similar load.

CYCLE GUIDE — TIMED DRY

Not all cycles and settings are available on all models.

TIMED DRY – Will run the dryer for the specified time on the control. Depending on model, temperature may be selected on cycle knob or be a separate control.

Items to dry:	Cycle:	Drying Temperature:	Available Options:	Cycle Details:
Any load	Timed Dry	Any	Temp Wrinkle Shield Time Adjustment Cycle Signal	Dries items to a damp level for items that do not require an entire drying cycle. Select a drying temperature based on the fabrics in your load. If you are unsure of the temperature to select for a load, select the lower setting rather than the higher setting.
Rubber, plastic, heat sensitive fabrics	Timed Dry	Air Dry		

COOL DOWN – This step is added to any cycle that uses heat. The load is cooled slowly to reduce wrinkling and make it easier to handle.

Setting the Drying Temperature

If your dryer has multiple heat settings:

A High heat setting may be used for drying heavyweight items such as towels and work clothes.

A Low to Medium heat setting may be used for drying medium-weight items such as sheets, blouses, dresses, underwear, permanent press fabrics, and some knits.

Use a no heat (air dry) setting for foam, rubber, plastic, or heat-sensitive fabrics.

Line dry bonded or laminated fabrics.

NOTE: If you have questions about drying temperatures for various loads, refer to the care label directions.

USING YOUR DRYER

⚠ WARNING



Explosion Hazard

Keep flammable materials and vapors, such as petrol, away from dryer.

Do not dry anything that has ever had anything flammable on it (even after washing).

Failure to follow these instructions can result in death, explosion, or fire.

⚠ WARNING



Fire Hazard

No washer can completely remove oil.

Do not dry anything that has ever had any type of oil on it (including cooking oils).

Items containing foam, rubber, or plastic must be dried on a clothesline or by using an Air Cycle.

Failure to follow these instructions can result in death or fire.

1. Clean the lint screen

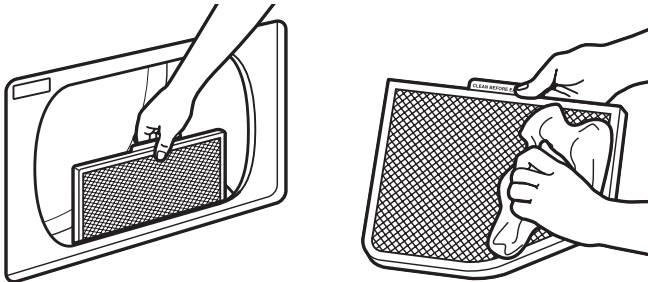

Clean the lint screen before each load. Pull the lint screen straight up. Roll lint off the screen with your fingers. Do not rinse or wash screen to remove lint. Push the lint screen firmly back into place.

For additional cleaning information, see "Dryer Care."

2. Load the dryer

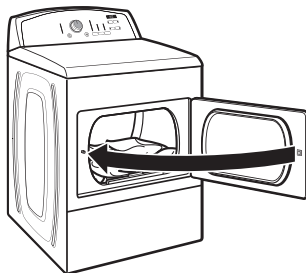

Place laundry in the dryer. Close the door.

Do not overload the dryer; clothes should be able to tumble freely.

3. Press POWER



POWER

Standby

Press the POWER/Standby button to turn on the dryer.

4. Select the desired cycle

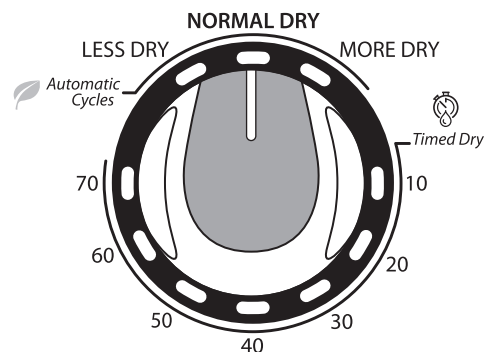

Select the desired cycle for your load. See the "Cycle Guide" or the display for more information about each cycle.

5. Set cycle temperature



The default cycle settings will be shown. For some cycles, you may select alternate settings by pressing the button for that setting. Press the TEMP button to change the drying temperature from the default setting.

NOTE: Not all settings are available with all cycles.

6. Select cycle options (if desired)

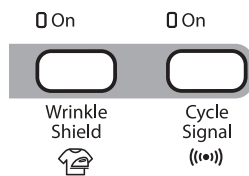

Add additional options by pressing the corresponding button.

NOTE: Not all options and settings are available with all cycles.

Wrinkle Shield

- Provide heat-free, periodic tumbling at the end of a cycle. Press the WRINKLE SHIELD button to turn ON or OFF at any time before the cycle has ended.
- The WRINKLE SHIELD feature is preset to "OFF." If selected for other cycles, the WRINKLE SHIELD feature setting will remain "ON" the next time that cycle is selected.

Cycle Signal

- The Cycle Signal produces an audible sound when the drying cycle is finished. Promptly removing clothes at the end of the cycle reduces wrinkling.
- Press CYCLE SIGNAL to turn on.

7. Press START/Pause to begin cycle



Press the START/Pause button to begin the cycle.

8. Remove garments promptly after cycle is finished

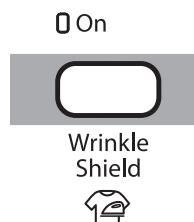

Promptly remove garments after cycle has completed to reduce wrinkling. If you are unable to remove the load promptly, press the WRINKLE SHIELD button to turn ON or OFF at any time before the cycle has ended.

DRYER CARE

Cleaning the dryer location

Keep dryer area clear and free from items that would block the air flow for proper dryer operation. This includes clearing piles of laundry in front of the dryer.

⚠ WARNING



Explosion Hazard

Keep flammable materials and vapors, such as petrol, away from dryer.

Place dryer at least 460 mm (18 inches) above the floor for a garage installation.

Failure to do so can result in death, explosion, or fire.

Cleaning the dryer interior

To clean dryer drum

1. Apply a liquid, nonflammable household cleaner to the stained area of the drum and rub with a soft cloth until stain is removed.
2. Wipe drum thoroughly with a damp cloth.
3. Tumble a load of clean cloths or towels to dry the drum.

NOTE: Garments that contain loose dyes, such as denim blue jeans or brightly colored cotton items, may discolor the dryer interior. These stains will not damage your dryer and will not stain future loads of clothes. Dry these items inside out to avoid drum staining.

Removing accumulated lint

From Inside the Dryer Cabinet

Lint should be removed every 2 years, or more often, depending on dryer usage. Cleaning should be done by a qualified servicer.

From the Exhaust Vent

Lint should be removed every 2 years, or more often, depending on dryer usage.

Cleaning the lint screen

Every load cleaning

The lint screen is located in the door opening of the dryer. A screen blocked by lint can increase drying time.

To clean:

1. Pull the lint screen straight up. Roll lint off the screen with your fingers. Do not rinse or wash screen to remove lint. Wet lint is hard to remove.

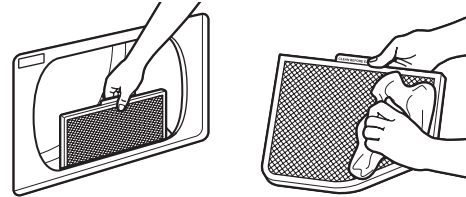

2. Push the lint screen firmly back into place.

IMPORTANT:

- Do not run the dryer with the lint screen loose, damaged, blocked, or missing. Doing so can cause overheating and damage to both the dryer and fabrics.
- If lint falls off the screen into the dryer during removal, check the exhaust hood and remove the lint. See "Venting Requirements" in the Installation Instructions.

As needed cleaning

Laundry detergent and fabric softener residue can build up on the lint screen. This buildup can cause longer drying times for your clothes, or cause the dryer to stop before your load is completely dry. The screen is probably clogged if lint falls off while the screen is in the dryer.

Clean the lint screen with a nylon brush every 6 months, or more frequently, if it becomes clogged due to a residue buildup.

To wash:

1. Roll lint off the screen with your fingers.
2. Wet both sides of lint screen with hot water.
3. Wet a nylon brush with hot water and liquid detergent. Scrub lint screen with the brush to remove residue buildup.

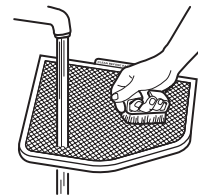

4. Rinse screen with hot water.
5. Thoroughly dry lint screen with a clean towel. Reinstall screen in dryer.

IMPORTANT:

To prevent damage to dryer and personal injury, any transport/installation of dryer requires two-person handling.

Vacation, storage, and moving care

Install and store your dryer where it will not freeze. Because some water may stay in the hoses, freezing can damage your dryer. If storing or moving your dryer during freezing weather, winterize it.

Non-Use or Storage Care

Operate your dryer only when you are at home. If you will be on vacation or not using your dryer for an extended period of time, you should:

1. Unplug dryer or disconnect power.
2. Clean lint screen. See "Cleaning the Lint Screen."

Moving Care

IMPORTANT: Washer must be transported in the upright position.

For power supply cord-connected dryers:

1. Unplug the power supply cord.
2. Make sure leveling legs are secure in dryer base.
3. Use tape to secure dryer door.

Changing the Automatic Cycle Settings to Increase Drying Time

If all your loads on all Automatic cycles are consistently not as dry as you would like, you may change the default settings to increase the default dryness level.

Your automatic drying settings can be adjusted to adapt to different installations, environmental conditions, or personal preference. This change is retained and will affect all of your Automatic cycles, not just the current cycle/load. There are 3 drying settings, which are displayed using the Cycle Status light (Wet, Damp, Cool Down LEDs).

- 1 Factory preset dryness level.
- 2 Slightly drier clothes, 15% more drying time.
- 3 Much drier clothes, 30% more drying time.

To change the drying settings (on some models):

NOTE: The settings cannot be changed while the dryer is running or paused. The dryer must be in standby mode (the power button is off) to adjust the default settings.

1. Before starting a cycle, press and hold the TEMP button for 6 seconds.
2. Press the TEMP button to select the dryness level shown in the cycle status light display: Wet light on = level 1, Wet and Damp lights on = level 2, and Wet, Damp, and Cool Down lights on = level 3.
3. Press START/PAUSE to save the new dryness level setting.

⚠ WARNING



Electrical Shock Hazard

- Disconnect power before servicing.**
- Replace all parts and panels before operating.**
- Failure to do so can result in death or electrical shock.**

For direct-wired dryers:

1. Disconnect power.
2. Disconnect wiring.
3. Make sure leveling legs are secure in dryer base.
4. Use tape to secure dryer door.

Reinstalling the Dryer

Follow the Installation Instructions to locate, level, and connect the dryer.

TROUBLESHOOTING

First try the solutions suggested here to possibly avoid the cost of a service call.

If you experience	Possible Causes	Solution
Clothes are not drying satisfactorily, drying times are too long, or load is too hot	Lint screen clogged with lint.	Lint screen should be cleaned before each load.
	The Air Dry cycle has been selected.	Select the right cycle for the types of garments being dried. See "Air Dry."
	Load too large and heavy to dry quickly.	Separate the load to tumble freely.
	Exhaust vent or outside exhaust hood clogged with lint, restricting air movement.	Run the dryer for 5–10 minutes. Hold your hand under the outside exhaust hood to check air movement. If you do not feel air movement, clean exhaust system of lint or replace exhaust vent with heavy metal or flexible metal vent. See Installation Instructions.
	Fabric softener sheets blocking the grille.	Use only one fabric softener sheet, and use it only once.
	Exhaust vent not the correct length.	Check that the exhaust vent is not too long or has too many turns. Long venting will increase drying times. See the Installation Instructions.
	Exhaust vent diameter is not the correct size.	Use 102 mm (4") diameter vent material.
	Dryer located in a room with temperature below 7°C (45°F).	Proper operation of dryer cycles requires temperatures above 7°C (45°F).
	Dryer located in a closet.	Closet doors must have ventilation openings at the top and bottom of the door. The front of the dryer requires a minimum of 25 mm (1") of airspace, and, for most installations, the rear of the dryer requires 127 mm (5"). See Installation Instructions.
Dryer will not run	Door not closed completely.	Make sure the dryer door is closed completely.
	START/PAUSE button not pressed firmly or held long enough.	Press and HOLD the START/PAUSE button until you hear the dryer drum moving.
	Household fuse is blown or circuit breaker has tripped.	Electric dryers use 2 household fuses or circuit breakers. The drum may be turning, but you may not have heat. Replace the fuse or reset the circuit breaker. If the problem continues, call an electrician.
	Incorrect power supply.	Electric dryers require 220–240 volt power supply. Check with a qualified electrician.
	Wrong type of fuse.	Use a time-delay fuse.
Unusual sounds	Dryer had a period of non-use.	If the dryer hasn't been used for a while, there may be a thumping sound during the first few minutes of operation.
	A coin, button, or paper clip is caught between the drum and front or rear of the dryer.	Check the front and rear edges of the drum for small objects. Clean out pockets before laundering.
	Gas valve operating (gas dryers only).	The gas valve clicking is a normal operating sound.
	The four legs are not installed, or the dryer is not level front to back and side to side.	The dryer may vibrate if not properly installed. See Installation Instructions.
	Clothing knotted or balled up.	When balled up, the load will bounce, causing the dryer to vibrate. Separate the load items and restart the dryer.

TROUBLESHOOTING (cont.)

First try the solutions suggested here to possibly avoid the cost of a service call.

If you experience	Possible Causes	Solution
Cycle time too short	Automatic cycle ending early.	The load may not be contacting the sensor strips. Level the dryer.
		Use Timed Dry for very small loads. Change the dryness level setting on Automatic Cycles. Increasing or decreasing the dryness level will change the amount of drying time in a cycle. If loads are consistently ending too early, see also "Changing the Automatic Cycle Default Settings."
Lint on load	Lint screen clogged.	Lint screen should be cleaned before each load.
Stains on load or drum	Dryer fabric softener not properly used.	Add dryer fabric softener sheets at the beginning of the cycle. Fabric softener sheets added to a partially dried load can stain your garments.
		Drum stains are caused by dyes in clothing (usually blue jeans). These will not transfer to other clothing.
Loads are wrinkled	Load not removed from dryer at the end of the cycle.	Select Wrinkle Shield option to tumble the load without heat to avoid wrinkling.
	Dryer overloaded.	Dry smaller loads that can tumble freely reduce formation of wrinkles.
Odors	You have recently been painting, staining, or varnishing in the area where your dryer is located.	If so, ventilate the area. When the odors or fumes are gone from the area, rewash and dry the clothing.
	The electric dryer is being used for the first time.	The new electric heating element may have an odor. The odor will be gone after the first cycle.
Load is too hot	Laundry items were removed from the dryer before the end of the cycle.	Allow the Cool Down step to finish before removing laundry from dryer. All cycles are cooled slowly to reduced wrinkling and make it easier to handle. Items removed before Cool Down may feel very warm.
	A high temperature cycle was used, or a separate temperature control was set on high.	Select a lower temperature, and use an automatic drying cycle. These cycles sense the temperature or the moisture level in the load and shut off when the load reaches the selected dryness. This reduces overdrying.

EU representative: Whirlpool Europe s.r.l., Viale Guido Borghi 27, 21025 Comerio (VA) Italy

Manufacturer: Whirlpool Corp., 1300 Marion-Agosta Rd., Marion, OH 43302

SECURITE DU SECHE-LINGE

Votre sécurité et celle des autres est très importante.

Nous donnons de nombreux messages de sécurité importants dans ce manuel et sur votre appareil ménager. Assurez-vous de toujours lire tous les messages de sécurité et de vous y conformer.



Voici le symbole d'alerte de sécurité.

Ce symbole d'alerte de sécurité vous signale les dangers potentiels de décès et de blessures graves à vous et à d'autres.

Tous les messages de sécurité suivront le symbole d'alerte de sécurité et le mot "DANGER" ou "AVERTISSEMENT". Ces mots signifient :

 **DANGER**

Risque possible de décès ou de blessure grave si vous ne suivez pas immédiatement les instructions.

 **AVERTISSEMENT**

Risque possible de décès ou de blessure grave si vous ne suivez pas les instructions.

Tous les messages de sécurité vous diront quel est le danger potentiel et vous disent comment réduire le risque de blessure et ce qui peut se produire en cas de non-respect des instructions.



AVERTISSEMENT - "Risque d'incendie"

- L'installation du sèche-linge doit être effectuée par un installateur qualifié.
- Installer le sèche-linge conformément aux instructions du fabricant et aux codes locaux.
- Ne pas installer de sèche-linge avec des matériaux d'évacuation en plastique souple. Si un conduit métallique souple (de type papier d'aluminium) est installé, celui-ci doit être d'un type spécifique identifié par le fabricant de l'appareil et convenir à une utilisation avec les sèche-linge. Les matériaux d'évacuation souples sont connus pour s'affaisser, être facilement écrasés et bloquer la charpie. Ces situations obstrueront le débit d'air du sèche-linge et augmenteront le risque d'incendie.
- Pour réduire le risque de blessure grave ou de décès, suivre toutes les instructions d'installation
- Conserver ces instructions.

POUR VOTRE SECURITE

1. Ne pas utiliser ni entreposer d'essence ou d'autres matériaux inflammables à l'intérieur ou à proximité de cet appareil.
2. Ne pas vaporiser d'aérosols à proximité de cet appareil durant son fonctionnement.
3. Ne pas modifier cet appareil.

INSTRUCTIONS DE SÉCURITÉ ADDITIONNELLES

- Ne pas utiliser le sèche-linge s'il semble être endommagé ou défectueux. Contacter le propriétaire du sèche-linge pour demander l'exécution des réparations appropriées.
- Ne pas utiliser ce sèche-linge si l'on a utilisé des produits chimiques industriels pour le nettoyage.
- Ne pas faire sécher d'articles non lavés dans le sèche-linge.

AVERTISSEMENT : Ne jamais arrêter un sèche-linge en phase de culbutage avant la fin du programme de séchage, à moins de retirer et d'étendre rapidement tous les articles afin que la chaleur se dissipe.

IMPORTANTES INSTRUCTIONS DE SECURITE

AVERTISSEMENT : Pour réduire le risque d'incendie, de choc électrique ou de blessure lors de l'utilisation du sèche-linge, il convient d'observer certaines précautions élémentaires dont les suivantes :

- Lire toutes les instructions avant d'utiliser le sèche-linge.
- Ne pas placer des articles exposés aux huiles de cuisson dans votre sèche-linge. Les articles contaminés par des huiles de cuisson peuvent contribuer à une réaction chimique qui pourrait causer à la charge de s'enflammer.
- Ne pas faire sécher dans la machine des articles qui ont déjà été nettoyés, lavés, imbibés, ou tachés d'essence, de solvants pour nettoyage à sec, d'autres substances inflammables, ou de substances explosives puisqu'elles dégagent des vapeurs qui peuvent provoquer un incendie ou une explosion.
- Ne pas permettre à des enfants de jouer sur ou à l'intérieur du sèche-linge. Une surveillance étroite est nécessaire lorsque le sèche-linge est utilisé près d'eux.
- Avant d'enlever le sèche-linge du service ou le jeter, enlever la porte du compartiment de séchage.
- Ne pas mettre la main dans le sèche-linge si le tambour est en mouvement.
- Ne pas installer ni entreposer le sèche-linge où il sera exposé aux intempéries.
- Ne pas jouer avec les commandes.
- Ne pas réparer ni remplacer une pièce du sèche-linge ou essayer d'en faire l'entretien à moins d'une recommandation spécifique dans le guide d'utilisation et d'entretien, ou publiée dans les instructions de réparation par l'utilisateur que vous comprenez et pouvez exécuter avec compétence.
- Cet appareil n'est pas conçu pour l'utilisation par une personne (ceci incluant les enfants) affectée d'une réduction des capacités physiques, sensorielles ou mentales, ou qui ne possède pas l'expérience et les connaissances appropriées. La personne responsable de la sécurité d'un tel utilisateur doit assurer une supervision appropriée ou lui dispenser les instructions d'utilisation nécessaire.
- Ne pas utiliser un produit assouplissant de tissu ou des produits pour éliminer la statique à moins qu'ils ne soient recommandés par le fabricant du produit assouplissant de tissu ou du produit.
- Les articles tels que le caoutchouc mousse (mousse de latex), les bonnets de douche, les textiles imperméables, les articles avec endos de caoutchouc et les vêtements ou oreillers rembourrés avec matelassage en mousse doivent être séchés sur une corde à linge.
- Nettoyer le filtre à peluches avant et après chaque charge.
- Ne pas laisser les peluches, la poussière, ou la saleté s'accumuler autour du système d'évacuation ou autour de l'appareil.
- Un nettoyage périodique de l'intérieur du sèche-linge et du conduit d'évacuation doit être effectué par une personne qualifiée.
- Voir les instructions d'installation pour les exigences de liaison de l'appareil à la terre.
- Si le cordon d'alimentation est endommagé, il doit être remplacé par le fabricant ou par son agent de service agréé, ou par une autre personne qualifiée, afin d'éviter tout danger.

CONSERVER CES INSTRUCTIONS

ELIMINATION DU SECHE-LINGE



Le marquage de l'appareil est conforme à la directive européenne 2002/ 96/ EC sur les équipements électroniques et électriques, pour gestion des déchets.

En veillant à l'élimination correcte de ce produit, vous éviterez d'éventuelles conséquences néfastes pour l'environnement et la santé humaine qui peuvent être associées au traitement inapproprié de ce produit lorsqu'il a été mis au rebut.

Le symbole figurant sur le produit ou dans les documents qui accompagnent le produit indique que cet appareil ne doit pas être traité comme déchet ménager; on doit plutôt le remettre à un centre de collecte spécialisé pour le recyclage des équipements électriques et électroniques.

L'élimination de ce produit après mise au rebut doit être effectuée conformément aux prescriptions de la réglementation locale de protection de l'environnement.

Pour l'information détaillée concernant le traitement, le recyclage et la récupération de ce produit, contacter la municipalité locale, le service d'élimination des déchets ménagers, ou le commerçant qui a vendu le produit.

CARACTERISTIQUES

Ces appareils sont vendus dans diverses régions aux critères de capacité de mesure différents. Vous trouverez ci-dessous quelques-unes des formes de mesures valables indiquées sur ce produit :

Capacité linge de maison sec : Un poids reflétant la taille de charge maximale pouvant être placée dans le sèche-linge.

Capacité IEC : Mesure de capacité représentant la capacité maximale de linge de maison sec et de textiles pour lesquels le fabricant conseille un programme spécifique de traitement.

Capacité linge de maison sec

10,5 kg (23 lb)

Capacité IEC

8,2 kg (18 lb)

Niveau Sonore :

Lpa < 70 dB(A) (Kpa: +/- 2,5 dB(A))

VERIFICATION D'UNE CIRCULATION D'AIR ADEQUATE POUR LE SYSTEME D'EVACUATION

⚠ AVERTISSEMENT



Risque d'incendie

Utiliser un conduit d'évacuation en métal lourd.

Ne pas utiliser un conduit d'évacuation en plastique.

Ne pas utiliser un conduit d'évacuation en feuille de métal.

Le non-respect de ces instructions peut causer un décès ou un incendie.

Circulation d'air adéquate

Un sèche-linge a besoin de chaleur et d'une circulation d'air adéquate pour sécher efficacement le linge. Une ventilation adéquate réduit les durées de séchage et accroît les économies d'énergie. Voir les Instructions d'installation.

Le système d'évacuation fixé au sèche-linge joue un rôle important dans la circulation de l'air.

Les interventions de dépannage causées par une ventilation incorrecte ne sont pas couvertes par la garantie et seront à la charge du client, quel que soit l'installateur de l'appareil.

Maintenir une bonne circulation d'air en effectuant les opérations suivantes :

- Nettoyer le filtre à peluches avant chaque charge.
- Remplacer le matériau de conduits d'évacuation en plastique ou en aluminium par des conduits d'évacuation lourds et rigides de 102 mm (4") de diamètre.

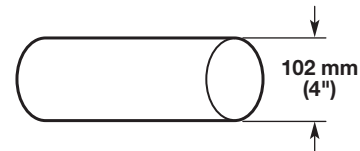

- Toujours employer les conduits d'évacuation les plus courts possible.
- Ne pas utiliser plus de quatre coudes à 90° dans un circuit d'évacuation car chaque inclinaison et courbe réduit le flux d'air.

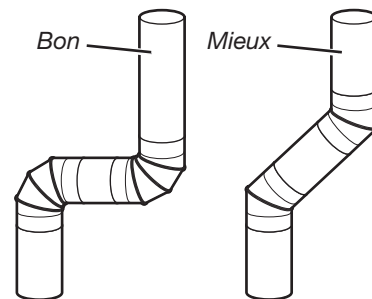

- Retirer les peluches et les résidus du clapet d'évacuation.
- Retirer les peluches sur toute la longueur du circuit d'évacuation au moins tous les 2 ans. Après le nettoyage, veuillez suivre les instructions d'installation fournies avec le sèche-linge pour une vérification finale de l'appareil.
- Dégager tout article qui se trouverait devant le sèche-linge.

Utiliser les programmes automatiques pour un meilleur soin du tissu et davantage d'économies d'énergie

Utiliser les programmes automatiques pour que le sèche-linge permette de réaliser davantage d'économies d'énergie et d'apporter un soin supérieur aux tissus. Durant les programmes automatiques, la température de séchage de l'air et le niveau d'humidité sont détectés dans la charge. Cette détection se produit tout au long du programme de séchage et le sèche-linge s'éteint lorsque la charge atteint le degré de séchage sélectionné. Utiliser le niveau de séchage NORMAL DRY (séchage normal) pour offrir un séchage optimal et pouvoir réaliser un maximum d'économies d'énergie. Avec l'option de Timed Dry (Séchage minuté), le sèche-linge fonctionne pendant la durée réglée, ce qui peut parfois entraîner le rétrécissement ou le froissement du linge, et l'accumulation d'électricité statique due au séchage excessif. Utiliser le Timed Dry (Séchage minuté) pour une charge encore humide nécessitant un peu de temps supplémentaire ou lorsqu'on utilise la grille de séchage.

TABLEAU DE COMMANDE ET CARACTERISTIQUES

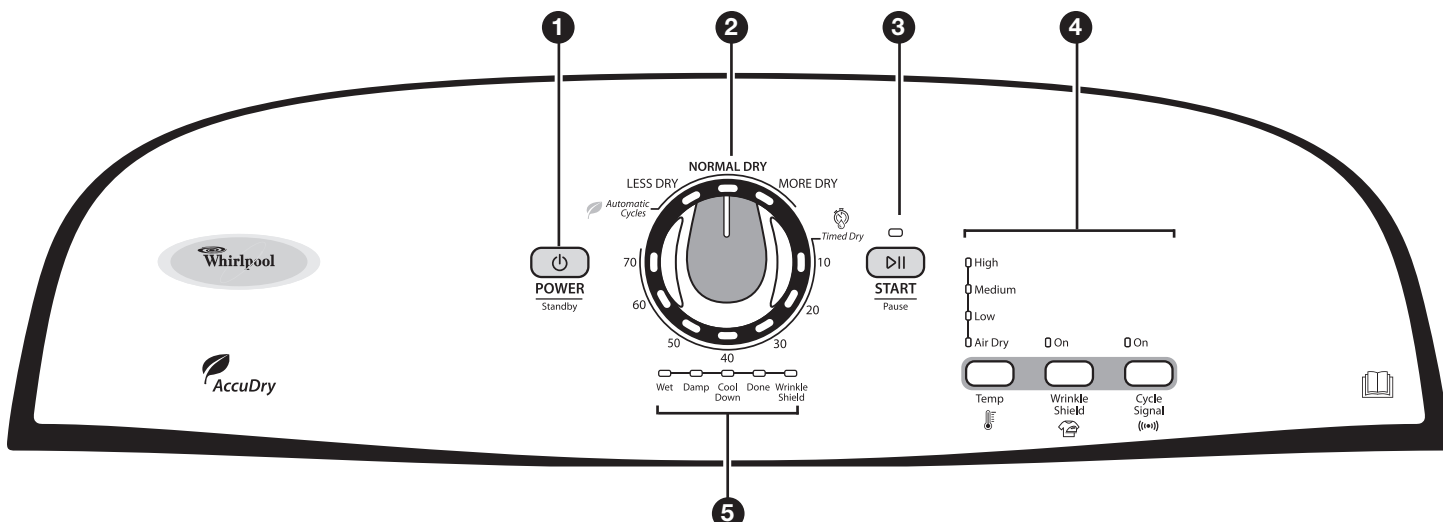

Certaines caractéristiques et options ne sont pas disponibles sur certains modèles. L'apparence des appareils peut varier.

1 BOUTON POWER/STANDBY (mise sous tension/attente)

Appuyer sur ce bouton pour mettre le sèche-linge en marche.

2 BOUTON DE PROGRAMME DU SECHE-LINGE

Utiliser le bouton de programme de séchage pour sélectionner les programmes disponibles sur le sèche-linge. Tourner le bouton de programme pour sélectionner un programme correspondant à la charge de linge. Voir "Guide de programmes" pour des descriptions de programmes détaillées.

Timed Dry (Séchage minuté)

Ceci fait fonctionner le sèche-linge pour la durée spécifiée sur le module de commande. Pour les modèles dotés d'un bouton de sélection de température, vous pouvez choisir un réglage en fonction des tissus de votre charge. Le temps de séchage et la température dépendront du modèle de votre sèche-linge.

Automatic Cycles (Programmes automatique) avec la commande ACCUDRY

Détecte l'humidité de la charge et la température de l'air et s'éteint lorsque la charge a atteint le degré de séchage sélectionné. Permet d'obtenir le meilleur rendement de séchage en un minimum de temps. Le temps de séchage variera en fonction du type de tissu, du volume de la charge et du réglage de séchage.

3 BOUTON START/PAUSE (mise en marche/pause)

Appuyer sans relâcher sur ce bouton pour démarrer un programme ou appuyer une fois dessus pendant qu'un programme est en cours pour le suspendre.

4 OPTIONS ET REGLAGES

Temp

Choisir une température de séchage en fonction des tissus de votre charge. Si vous hésitez sur la température à sélectionner pour une charge donnée, choisir le réglage plus bas plutôt que le réglage plus élevé.

REMARQUE : La caractéristique Air Dry Temp (température de séchage à l'air) n'est pas disponible sur les programmes automatiques.

Caractéristique Wrinkle Shield (anti-froissement)

Lorsqu'on ne peut pas enlever une charge du sèche-linge dès qu'il s'arrête, des faux plis peuvent se former. La caractéristique WRINKLE SHIELD (anti-froissement) effectue un culbutage de la charge, la réagence et l'aère à intervalles réguliers pour aider à éviter la formation de faux plis.

■ Appuyer sur le bouton WRINKLE SHIELD (anti-froissement) pour ACTIVER ou DESACTIVER cette fonction à tout moment avant la fin d'un programme.

Signal de programme

Le signal de programme émet un signal sonore qui indique la fin du programme de séchage. Le fait de sortir rapidement les vêtements à la fin du programme permet de réduire le froissement.

Appuyer sur CYCLE SIGNAL (signal de programme) pour activer la fonction.

REMARQUE : Lorsque le réglage Wrinkle Shield (anti-froissement) est sélectionné et que le signal de programme est activé, un signal sonore retentit toutes les 20 minutes jusqu'à ce que les vêtements soient retirés, ou que le réglage Wrinkle Shield (anti-froissement) se termine.

5 TEMOINS LUMINEUX DE PROGRAMME

Ces témoins lumineux indiquent quelle portion du programme le sèche-linge est en train d'effectuer.



Wet (mouillé)

La charge est encore mouillée et/ou le programme vient de commencer.

Damp (humide)

Ce témoin indique que la charge est partiellement sèche et que les articles que l'on souhaite suspendre ou repasser pendant qu'ils sont encore humides peuvent être retirés.

Cool Down (refroidissement)

Le sèche-linge a terminé le séchage avec chaleur et fait maintenant culbuter la charge sans chaleur pour la refroidir et pour réduire le froissement.

Done (terminé)

Ceci indique que le programme sélectionné est terminé et que l'on peut retirer la charge du sèche-linge. Si l'on a sélectionné l'option Wrinkle Shield (anti-froissement), il est possible que le sèche-linge poursuive le culbutage de la charge, même si le témoin Done (terminé) est allumé.

Wrinkle Shield (anti-froissement)

Ce témoin s'allume si l'option Wrinkle Shield a été sélectionnée et est en cours de fonctionnement. Le sèche-linge continue à faire culbuter la charge pendant un maximum de 90 minutes après la fin du programme.

GUIDE DE PROGRAMMES – AUTOMATIC CYCLES (PROGRAMMES AUTOMATIQUES)

Certains programmes ne sont pas disponibles sur certains modèles. Les réglages et options indiqués en **gras** sont les réglages par défaut pour ce programme.

AUTOMATIC DRY (séchage automatique) - Détecte l'humidité présente dans la charge ou la température de l'air et s'éteint lorsque la charge atteint le degré de séchage sélectionné.

Selon le modèle, la température peut soit être sélectionnée à partir du bouton de programme, soit constituer une commande séparée.

Articles à sécher :	Programme :	Température de séchage :	Options disponibles :	Détails du programme :
Articles lourds tels que jeans, vêtements de travail lourds, serviettes	More Dry (plus sec)	High (élevé)	Wrinkle Shield (Anti-froissement) Cycle Signal (Signal de programme)	Permet d'obtenir le meilleur rendement de séchage en un minimum de temps. Le temps de séchage variera en fonction du type de tissu, du volume de la charge et du réglage de séchage. Choisir une température de séchage en fonction des tissus de votre charge. Si vous hésitez sur la température à sélectionner pour une charge donnée, choisir le réglage plus bas plutôt que le réglage plus élevé.
Vêtements de travail, vêtements ordinaires, draps	Normal Dry (séchage normal)	Medium (moyen)		
Chemises, pantalons, articles légers, articles synthétiques, articles délicats, vêtements de sport	Less Dry (moins sec)	Low (basse)		

REMARQUE : Si les charges ne semblent pas aussi sèches que désiré, sélectionner More Dry (plus sec) la prochaine fois que l'on sèche une charge semblable. Si la charge semble plus sèche que désiré, sélectionner Less Dry (moins sec) la prochaine fois que l'on sèche une charge semblable.

GUIDE DE PROGRAMMES – TIMED DRY (SECHAGE MINUTE)

Certains programmes ne sont pas disponibles sur certains modèles. Les réglages et options indiqués en gras sont les réglages par défaut pour ce programme.

TIMED DRY (séchage minuté) - Fait fonctionner le sèche-linge pour la durée spécifiée sur le module de commande. Selon le modèle, la température peut soit être sélectionnée à partir du bouton de programme, soit constituer une commande séparée.

Articles à sécher :	Programme :	Température de séchage :	Options disponibles :	Détails du programme :
N'importe quelle charge	Timed Dry (séchage minuté)	Any (n'importe quelle température)	Temp (Température) Wrinkle Shield (Anti-froissement) Time Adjustment (Ajustement du temps) Cycle Signal (Signal de programme)	Sèche les articles à un degré de séchage humide pour les articles qui ne nécessitent pas un programme de séchage complet. Choisir une température de séchage en fonction des tissus de votre charge. Si vous hésitez sur la température à sélectionner pour une charge donnée, choisir le réglage plus bas plutôt que le réglage plus élevé.
Caoutchouc, plastique et tissus sensibles à la chaleur	Timed Dry (séchage minuté)	Air Dry (séchage à l'air)		

COOL DOWN (refroidissement) – Cette étape est ajoutée à un programme qui utilise de la chaleur. La charge est refroidie lentement pour réduire le froissement et être plus facile à manipuler.

Réglage de la température de séchage

Si le sèche-linge comporte plusieurs réglages de chaleur :
On peut utiliser un réglage de chaleur élevée pour sécher les articles lourds tels que les serviettes et les vêtements de travail.
Un réglage de chaleur faible à moyenne peut être utilisé pour sécher les articles moyennement lourds tels que draps, chemisiers, robes, sous-vêtements, tissus à pressage permanent et certains tricots.

Utiliser un réglage sans chaleur séchage à l'air pour la mousse, le caoutchouc, le plastique ou les tissus sensibles à la chaleur.
Sécher sur une corde à linge les tissus doublés ou multicouches.

REMARQUE : Pour toute question concernant les températures de séchage pour diverses charges, consulter les instructions sur l'étiquette de soin.

UTILISATION DU SECHE-LINGE

⚠ AVERTISSEMENT



Risque d'explosion

Garder les matières et les vapeurs inflammables, telle que l'essence, loin d'un sèche-linge.

Ne pas faire sécher un article qui a déjà été touché par un produit inflammable (même après un lavage).

Le non-respect de ces instructions peut causer un décès, une explosion ou un incendie.

1. Nettoyer le filtre à peluches

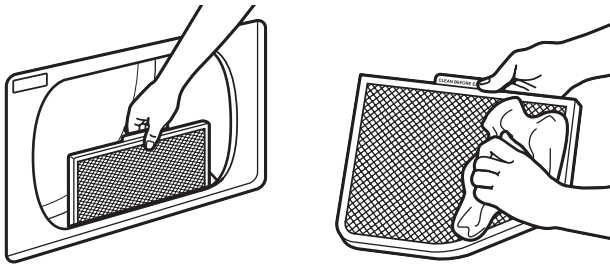

Nettoyer le filtre à peluches avant chaque charge. Enlever le filtre à peluches en le tirant tout droit vers le haut. Enlever les peluches du filtre en les roulant avec les doigts. Ne pas rincer ni laver le filtre pour enlever la charpie. Remettre le filtre à peluches fermement en place.

Pour plus d'informations sur le nettoyage, voir "Entretien du sèche-linge".

2. Charger le sèche-linge

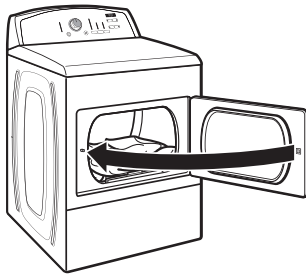

Placer le linge dans le sèche-linge. Fermer la porte.

Ne pas surcharger le sèche-linge; les vêtements doivent pouvoir culbutter librement.

⚠ AVERTISSEMENT



Risque d'incendie

Aucun lave-linge ne peut complètement enlever l'huile.

Ne pas faire sécher des articles qui ont été salis par tout genre d'huile (y compris les huiles de cuisson).

Les articles contenant mousse, caoutchouc ou plastique doivent être séchés sur une corde à linge ou par le programme de séchage à l'air.

Le non-respect de ces instructions peut causer un décès ou un incendie.

3. Appuyer sur POWER (mise sous tension)



POWER

Standby

Appuyer sur le bouton POWER/STANDBY (mise sous tension) pour mettre le sèche-linge en marche.

4. Sélectionner le programme désiré

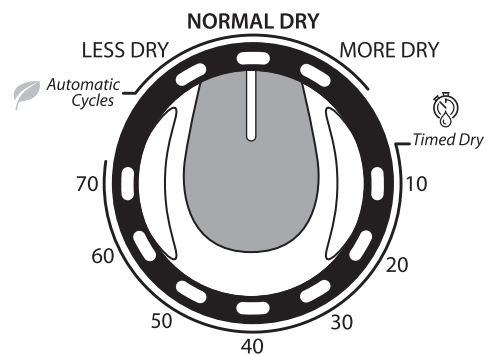

Sélectionner le programme souhaité pour la charge. Voir le "Guide de programmes" pour plus d'informations sur chaque programme.

5. Régler la température du programme



Les réglages de programme par défaut apparaîtront. Pour certains programmes, on peut sélectionner d'autres réglages en appuyant sur le bouton correspondant à ce réglage. Appuyer sur le bouton TEMP (température) pour modifier la température de séchage pré-réglée par défaut.

REMARQUE : Certains réglages ne sont pas disponibles avec certains programmes.

6. Sélectionner le programme d'options (si désiré)

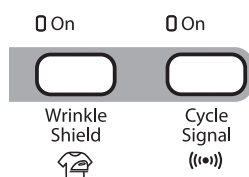

Ajouter d'autres options en appuyant sur le bouton correspondant bouton.

REMARQUE : Tous les réglages et options ne sont pas disponibles avec tous les programmes.

Caractéristique Wrinkle Shield (anti-froissement)

- Pour obtenir un culbutage périodique sans chaleur à la fin d'un programme. Appuyer sur le bouton WRINKLE SHIELD (anti-froissement) pour ACTIVER ou DESACTIVER cette fonction à tout moment avant la fin du programme.
- La caractéristique WRINKLE SHIELD (anti-froissement) est pré-réglée à "OFF" (arrêt). Si sélectionnée pour d'autres programmes, elle restera sur "ON" (activée) la prochaine fois que ce programme est sélectionné.

Cycle signal (signal de programme)

- Le signal de programme émet un signal sonore lorsque le programme de séchage est terminé. Sortir rapidement les vêtements à la fin du programme réduit le froissement.
- Appuyer sur CYCLE SIGNAL (signal de programme) pour l'activer.

7. Appuyer sur START/PAUSE (mise en marche/pause) pour démarrer le programme



Appuyer sur le bouton START/PAUSE (mise sous tension/pause) pour démarrer le programme.

8. Retirer rapidement les vêtements une fois le programme terminé

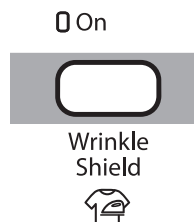

Retirer rapidement les vêtements une fois le programme terminé pour réduire le froissement. Utiliser la caractéristique Wrinkle Shield (anti-froissement) afin d'éviter le froissement lorsque la charge ne peut pas être retirée du sèche-linge dès la fin du programme.

ENTRETIEN DU SECHE-LINGE

Nettoyer l'emplacement du sèche-linge

Éviter de laisser autour du sèche-linge des éléments qui pourraient obstruer la circulation de l'air et empêcher le bon fonctionnement du sèche-linge. Ceci implique de dégager également les éventuelles piles de linge placées devant le sèche-linge.

⚠ AVERTISSEMENT



Risque d'explosion

Garder les matières et les vapeurs inflammables, telle que l'essence, loin du sèche-linge.

Placer le sèche-linge au moins 460 mm (18 po) au-dessus du plancher pour une installation dans un garage.

Le non-respect de ces instructions peut causer un décès, une explosion ou un incendie.

Nettoyage de l'intérieur du sèche-linge

Nettoyage du tambour du sèche-linge

1. Appliquer un nettoyant domestique liquide et ininflammable sur la surface tachée du tambour et frotter avec un linge doux jusqu'à ce que la tache soit supprimée.
2. Essuyer complètement le tambour avec un linge humide.
3. Faire culbuter une charge de linge ou de serviettes propres pour sécher le tambour.

REMARQUE : Les vêtements contenant des teintures instables, tels que jeans en denim ou articles en coton de couleur vive, peuvent décolorer l'intérieur du sèche-linge. Ces taches ne sont pas nocives pour votre sèche-linge et ne tacheront pas les vêtements des charges futures. Sécher ces articles sur l'envers pour éviter de tacher le tambour.

Retirer les peluches accumulées

De l'intérieur de la caisse du sèche-linge

Retirer les peluches tous les 2 ans, ou plus souvent, selon l'utilisation du sèche-linge. Le nettoyage doit être effectué par un personnel d'entretien qualifié.

Dans le conduit d'évacuation

Retirer les peluches tous les 2 ans, ou plus souvent, selon l'utilisation du sèche-linge.

Nettoyer le filtre à peluches

Nettoyage avant chaque charge

Le filtre à peluches se trouve dans l'ouverture de la porte du sèche-linge. Un filtre obstrué de peluches peut augmenter la durée de séchage.

Nettoyage:

1. Enlever le filtre à peluches en le tirant tout droit vers le haut. Enlever les peluches du filtre en les roulant avec les doigts. Ne pas rincer ni laver le filtre pour enlever les peluches. Les peluches mouillées s'enlèvent difficilement.

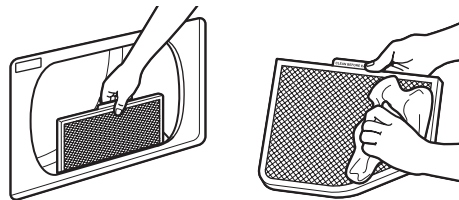

2. Remettre le filtre à peluches fermement en place.

IMPORTANT :

- Ne pas faire fonctionner le sèche-linge avec un filtre à peluches déplacé, endommagé, bloqué ou manquant. Ceci peut entraîner une surchauffe et endommager le sèche-linge et les tissus.
- Si des peluches tombent dans le sèche-linge au moment du retrait du filtre, vérifier le conduit d'évacuation et retirer les peluches. Voir "Exigences concernant l'évacuation" dans les Instructions d'installation.

Nettoyage au besoin

Des résidus de détergent ou d'assouplisseur de tissu peuvent s'accumuler sur le filtre à peluches. Cette accumulation peut entraîner des temps de séchage plus longs, ou entraîner l'arrêt du sèche-linge avant que la charge ne soit complètement sèche. Si des peluches tombent du filtre alors qu'il est dans le sèche-linge il est probablement obstrué.

Nettoyer le filtre à charpie avec une brosse de nylon tous les six mois ou plus fréquemment s'il se bouche en raison d'une accumulation de résidus.

Nettoyage:

1. Enlever les peluches du filtre en les roulant avec les doigts.
2. Mouiller les deux côtés du filtre à peluches avec de l'eau chaude.
3. Mouiller une brosse en nylon avec de l'eau chaude et du détergent liquide. Frotter le filtre avec la brosse pour enlever l'accumulation de résidus.

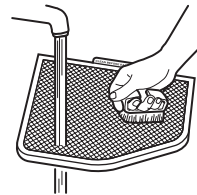

4. Rincer le filtre à l'eau chaude.
5. Bien sécher le filtre à peluches avec une serviette propre. Réinstaller le filtre dans le sèche-linge.

IMPORTANTE:

Pour éviter d'endommager le sèche-linge et afin d'éviter toute blessure corporelle, tout déplacement/installation du sèche-linge nécessite l'intervention de deux personnes.

Précautions à prendre en cas de non-utilisation, d'entreposage ou de déménagement

Installer et remiser le sèche-linge à l'abri du gel. Il est possible que de l'eau stagne dans les tuyaux; ceci pourrait endommager le sèche-linge en période de gel. Si le sèche-linge doit faire l'objet d'un déménagement ou de remisage au cours d'une période de gel, hivériser le sèche-linge.

Entretien en cas de non-utilisation ou d'entreposage

On ne doit faire fonctionner le sèche-linge que lorsqu'on est présent. Si l'utilisateur doit partir en vacances ou n'utilise pas le sèche-linge pendant une période prolongée, il convient d'exécuter les opérations suivantes :

1. Débrancher le sèche-linge ou déconnecter la source de courant électrique.
2. Nettoyer le filtre à peluches. Voir "Nettoyage du filtre à peluches".

Précautions à prendre avant un déménagement

IMPORTANT : Le lave-linge doit être transporté en position verticale.

Sèche-linge alimentés par cordon d'alimentation :

1. Débrancher le cordon d'alimentation électrique.
2. S'assurer que les pieds de nivellement sont solidement fixés à la base du sèche-linge.
3. Utiliser du ruban adhésif pour fixer la porte du sèche-linge.

AVERTISSEMENT



Risque de choc électrique

Déconnecter la source de courant électrique avant l'entretien.

Replacer pièces et panneaux avant de faire la remise en marche.

Le non-respect de ces instructions peut causer un décès ou un choc électrique.

Pour les sèche-linge avec raccordement direct :

1. Déconnecter la source de courant électrique.
2. Déconnecter le câblage.
3. S'assurer que les pieds de nivellement sont solidement fixés à la base du sèche-linge.
4. Utiliser du ruban adhésif pour fixer la porte du sèche-linge.

Réinstallation du sèche-linge

Suivre les Instructions d'installation pour choisir l'emplacement, régler l'aplomb du sèche-linge et le raccorder.

Modifier les réglages de programmes automatiques pour augmenter la durée de séchage

Si les charges des programmes de séchage automatiques sont systématiquement moins sèches que désiré, vous pouvez modifier les pré-réglages pour augmenter le degré de séchage par défaut.

Les réglages de séchage automatique peuvent être modifiés pour s'adapter à différentes installations et conditions d'installation ou à vos préférences personnelles. Cette modification est sauvegardée et affectera tous vos programmes automatiques, pas seulement le programme / la charge actuel(le). Il existe 3 réglages de séchage, que l'on peut distinguer par le témoin lumineux de programme (voyants DEL Wet (mouillé), Damp (humide) et Cool Down (refroidissement)) :

- 1 Degré de séchage pré-réglé à l'usine.
- 2 Vêtements légèrement plus secs, 15 % de temps de séchage supplémentaire.
- 3 Vêtements beaucoup plus secs, 30 % de temps de séchage supplémentaire.

Pour modifier les réglages de séchage (sur certains modèles) :

REMARQUE : Les réglages de degré de séchage ne peuvent pas être modifiés pendant que le sèche-linge est en marche ou en pause. Il faut mettre le sèche-linge en mode d'attente (le bouton de mise sous tension est désactivé) pour ajuster les réglages par défaut.

1. Avant de démarrer un programme, appuyer sans relâcher sur le bouton TEMP (température) pendant 6 secondes.
2. Appuyer sur le bouton TEMP (température) pour sélectionner le degré de séchage indiqué à l'écran des témoins lumineux de programme : témoin Wet (mouillé) allumé = niveau 1, témoins Wet (mouillé) et Damp (humide) allumés = niveau 2 et témoins Wet (mouillé), Damp (humide) et Cool Down (refroidissement) allumés = niveau 3.
3. Appuyer sur START/PAUSE pour enregistrer le nouveau réglage de degré de séchage.

DEPANNAGE

Essayer d'abord les solutions suggérées ici pour éviter le coût d'une intervention de dépannage.		
Si les phénomènes suivants se produisent	Causes possibles	Solution
Les vêtements ne séchent pas de manière satisfaisante, le temps de séchage est trop long ou la charge est trop chaude	Le filtre à peluches doit être nettoyé avant de placer chaque charge.	Le filtre à peluches est obstrué par des peluches.
	A-t-on choisi un programme de séchage à l'air.	Choisir le bon programme pour le type de vêtements à sécher. Voir "Séchage à l'air".
	La charge est trop grosse et trop lourde pour sécher rapidement.	Séparer la charge pour qu'elle culbute librement.
	Le conduit d'évacuation ou le clapet d'évacuation à l'extérieur est obstrué par des peluches, ce qui restreint le mouvement de l'air.	Faire fonctionner le sèche-linge pendant 5 à 10 minutes. Tenir la main sous le clapet d'évacuation à l'extérieur pour vérifier le mouvement de l'air. Si aucun mouvement d'air n'est perceptible, ôter les peluches présentes dans le système d'évacuation ou remplacer le conduit d'évacuation par un conduit en métal lourd ou flexible. Voir les Instructions d'installation.
	Des feuilles d'assouplissant pour tissu obstruent la grille.	Utiliser seulement une feuille d'assouplissant par charge et l'utiliser une seule fois.
	Le conduit d'évacuation ne possède pas la bonne longueur.	Vérifier que le conduit d'évacuation n'est pas trop long ou ne comporte pas trop de changements de direction. Un long conduit augmentera les durées de séchage. Voir les Instructions d'installation.
	Le conduit d'évacuation ne possède pas le bon diamètre.	Utiliser un composant de 102 mm (4") de diamètre.
	Le sèche-linge se trouve dans une pièce où la température ambiante est inférieure à 7°C (45°F).	Le bon fonctionnement des programmes du sèche-linge nécessite une température ambiante supérieure à 7°C (45°F).
Le sèche-linge ne fonctionne pas	Le sèche-linge est placé dans un placard.	Les portes du placard doivent comporter des ouvertures d'aération au sommet et en bas de la porte. Un espace minimum de 25 mm (1") est nécessaire à l'avant du sèche-linge et, pour la plupart des installations, un espace de 127 mm (5") est nécessaire à l'arrière du sèche-linge. Voir les Instructions d'installation.
	La porte n'est pas bien fermée.	S'assurer que la porte du sèche-linge est complètement fermée.
	L'utilisateur n'a pas appuyé fermement sur le bouton START/PAUSE ou ne l'a pas maintenu appuyé pendant suffisamment longtemps.	Appuyer SANS RELÂCHER sur le bouton START/PAUSE (mise sous tension/pause) jusqu'à ce que le bruit du tambour du sèche-linge en mouvement se fasse entendre.
	Un fusible du domicile est grillé ou le disjoncteur est ouvert.	Les sèche-linge électriques utilisent 2 fusibles ou disjoncteurs. Le tambour peut tourner, mais sans chaleur. Remplacer le fusible ou réarmer le disjoncteur. Si le problème persiste, appeler un électricien.
	Alimentation électrique incorrecte.	Les sèche-linge électriques nécessitent une alimentation électrique de 220-240 V. Vérifier avec un électricien qualifié.
Sons inhabituels	Type de fusible incorrect.	Utiliser un fusible temporisé.
	Le sèche-linge comporte une période de non-fonctionnement.	Si le sèche-linge n'a pas été utilisé depuis quelque temps, il est possible qu'il émette des bruits saccadés au cours des premières minutes de fonctionnement.
	Une pièce de monnaie, un bouton, un trombone sont-ils coincés entre le tambour et l'avant ou l'arrière du sèche-linge.	Vérifier les bords avant et arrière du tambour pour voir si de petits objets y sont coincés. Vider les poches avant de faire la lessive.
	Robinet de gaz en cours de fonctionnement (sèche-linge à gaz uniquement).	Le déclic du robinet de gaz est un bruit de fonctionnement normal.
	Les quatre pieds sont-ils installés et le sèche-linge est-il d'aplomb de l'avant vers l'arrière et transversalement.	Le sèche-linge peut vibrer s'il n'est pas correctement installé. Voir les Instructions d'installation.
Les vêtements sont-ils emmêlés ou en boule.	Une charge en boule rebondit, ce qui fait vibrer le sèche-linge. Séparer les articles dans la charge et remettre le sèche-linge en marche.	

DEPANNAGE (suite)

Essayer d'abord les solutions suggérées ici pour éviter le coût d'une intervention de dépannage.		
Si les phénomènes suivants se produisent	Causes possibles	Solution
Temps de programme trop court	Un programme automatique se termine prématurément.	La charge n'est peut-être pas en contact avec les bandes de détection. Régler l'aplomb du sèche-linge.
		Utiliser le séchage minuté pour des charges de très petite taille. Modifier le réglage de degré de séchage pour les programmes automatiques. L'augmentation ou la diminution du degré de séchage modifiera la durée de séchage d'un programme. Si le séchage des charges se termine systématiquement trop tôt, voir aussi Changement des réglages par défaut de programmes automatiques.
Peluches sur la charge	Filtre à peluches obstrué.	Le filtre à peluches doit être nettoyé avant chaque charge.
Taches sur la charge ou sur le tambour	Assouplissant de tissu pour sèche-linge incorrectement utilisé.	Ajouter les feuilles d'assouplissant de tissu au début du programme. Les feuilles d'assouplissant de tissu ajoutées à une charge partiellement sèche peuvent tacher les vêtements.
		Les taches sur le tambour sont dues aux teintures contenues dans les vêtements (les jeans en général). Elles ne se transmettront pas aux autres vêtements.
Charges froissées	Linge non retiré du sèche-linge à la fin du programme.	Sélectionner la caractéristique Wrinkle Shield (anti-froissement) pour faire culbutter la charge sans chaleur afin d'éviter le froissement.
	Sèche-linge surchargé.	Faire sécher de plus petites charges qui peuvent culbutter librement permet de réduire la formation de faux-plis.
Odeurs	Avez-vous récemment employé de la peinture, de la teinture ou du vernis dans la pièce où votre sèche-linge est installé	Si c'est le cas, aérer la pièce. Une fois les odeurs ou émanations disparues, laver et sécher à nouveau les vêtements.
	Le sèche-linge électrique est-il utilisé pour la première fois.	Le nouvel élément d'émission de chaleur peut émettre une odeur. L'odeur disparaîtra après le premier programme.
La charge est trop chaude	Avez-vous retiré des vêtements du sèche-linge avant la fin du programme.	Laisser le programme de refroidissement s'achever avant de retirer le linge du sèche-linge. Toutes les charges sont refroidies lentement pour réduire le froissement et faciliter leur manipulation. Des articles retirés avant la période de refroidissement peuvent sembler très chauds.
	Avez-vous utilisé un programme à température élevée ou réglé une commande de température indépendante sur élevée.	Sélectionner une température plus basse et utiliser un programme de séchage automatique. Ces programmes détectent la température ou le degré d'humidité de la charge, et l'appareil s'arrête lorsque la charge atteint le degré de séchage sélectionné. Ceci réduit le risque de séchage excessif.

Représentant UE : Whirlpool Europe s.r.l., Viale Guido Borghi 27, 21025 Comerio (VA) Italy

Fabricant : Whirlpool Corp., 1300 Marion-Agosta Rd., Marion, OH 43302

SEGURIDAD DE LA SECADORA

Su seguridad y la seguridad de los demás es muy importante.

Hemos incluido muchos mensajes importantes de seguridad en este manual y en su electrodoméstico. Lea y obedezca siempre todos los mensajes de seguridad.



Este es el símbolo de advertencia de seguridad.

Este símbolo le llama la atención sobre peligros potenciales que pueden ocasionar la muerte o una lesión a usted y a los demás.

Todos los mensajes de seguridad irán a continuación del símbolo de advertencia de seguridad y de la palabra “PELIGRO” o “ADVERTENCIA”. Estas palabras significan:

 **PELIGRO**

Si no sigue las instrucciones de inmediato, usted puede morir o sufrir una lesión grave.

 **ADVERTENCIA**

Si no sigue las instrucciones, usted puede morir o sufrir una lesión grave.

Todos los mensajes de seguridad le dirán el peligro potencial, le dirán cómo reducir las posibilidades de sufrir una lesión y lo que puede suceder si no se siguen las instrucciones.



ADVERTENCIA - “Riesgo de incendio”

- La instalación de la secadora de ropa debe estar a cargo de un instalador competente.
- Instale la secadora de ropa según las instrucciones del fabricante y los códigos locales.
- No instale una secadora de ropa con materiales de ventilación de plástico flexible o un conducto de metal flexible (de hoja de metal). Si se usa un conducto de metal flexible, éste deberá ser de un tipo específico, que esté identificado por el fabricante de electrodomésticos como apto para ser usado con secadoras de ropa. Es sabido que los materiales de ventilación flexible se derrumban, se aplastan con facilidad y atrapan pelusa. Estas condiciones obstruirán el flujo de aire de la secadora de ropa y aumentarán el riesgo de incendio.
- Para reducir el riesgo de lesiones severas o la muerte, siga todas las instrucciones de instalación.
- Guarde estas instrucciones.

PARA SU SEGURIDAD

1. No use ni guarde gasolina ni otros materiales inflamables dentro de este aparato ni cerca del mismo.
2. No rocíe con aerosoles en la proximidad de este aparato mientras esté en funcionamiento.
3. No modifique este aparato.

INSTRUCCIONES ADICIONALES DE SEGURIDAD

- No use esta secadora si parece dañada o defectuosa. Contacte al fabricante de la secadora para que realice las reparaciones pertinentes.
- No utilice la secadora si se han usado productos químicos industriales para la limpieza.
- No seque las prendas no lavadas en la secadora con rotación.

ADVERTENCIA: no detenga la secadora con rotación antes de finalizar el ciclo de secado, a menos que rápidamente se saquen todas las prendas y se separen para disipar el calor.

INSTRUCCIONES IMPORTANTES DE SEGURIDAD

ADVERTENCIA: A fin de reducir el riesgo de incendio, descarga eléctrica o de daño a las personas que usen la secadora, deben seguirse las precauciones básicas, incluidas las siguientes:

- Lea todas las instrucciones antes de usar la secadora.
- No coloque los objetos expuestos a aceite para cocinar en su secadora. Los objetos expuestos a aceites para cocinar pueden contribuir a una reacción química que podría causar que una carga se inflame.
- No seque artículos que ya se hayan limpiado, lavado, remojado o manchado con gasolina, disolventes de limpieza en seco, u otras sustancias inflamables o explosivas ya que despiden vapores que pueden encenderse o causar una explosión.
- No permita que jueguen los niños sobre o dentro de la secadora. Es necesaria la cuidadosa vigilancia de los niños toda vez que se use la secadora cerca de ellos.
- Quite la puerta de la secadora al compartimiento de secado antes de ponerla fuera de funcionamiento o de descartarla.
- No introduzca las manos en la secadora cuando el tambor está en movimiento.
- No instale o almacene esta secadora donde estará expuesta a agua o a la intemperie.
- No trate de forzar los controles.
- No repare o reemplace ninguna pieza de la secadora ni trate de repararla a menos que esto se recomiende específicamente en el Manual del propietario o en instrucciones de reparación publicadas para el usuario que usted comprenda y sólo si cuenta con la experiencia necesaria para llevar a cabo dicha reparación.
- Este aparato no ha sido diseñado para ser usado por personas (incluidos niños) con capacidad física, sensorial o mental reducida, o falta de experiencia y conocimiento, a menos que lo hagan bajo supervisión o siguiendo las instrucciones relativas al uso del aparato, a cargo de personas responsables de su seguridad.
- No utilice suavizantes de telas o productos para eliminar la estática de prendas a menos que lo recomiende el fabricante del suavizante de telas o del producto en uso.
- No utilice calor para secar prendas que contengan goma espuma o materiales con textura similar a la goma.
- Limpie el filtro de pelusa antes o después de cada carga de ropa.
- Mantenga el área alrededor de la apertura de ventilación y las áreas adyacentes a esta apertura sin pelusa, polvo o tierra.
- La parte interior de la secadora y el ducto de escape se deben limpiar periódicamente. Esta limpieza la debe llevar a cabo un reparador calificado.
- Vea las instrucciones de instalación para los requisitos de conexión a tierra
- Si se ha dañado el cable de suministro de energía, deberá ser reemplazado por el fabricante, el agente de servicio o una persona similarmente calificada con el fin de evitar riesgos.

GUARDE ESTAS INSTRUCCIONES

ELIMINACIÓN DE LA SECADORA



Este electrodoméstico está marcado de acuerdo con la directiva europea 2002/96/EC sobre Residuos de Equipos Eléctricos y Electrónicos (Waste Electrical and Electronic Equipment - WEEE).

Asegurándose de que este producto será eliminado correctamente, usted ayudará a prevenir consecuencias negativas potenciales para el medio ambiente y la salud humana, que podrían causarse por el manejo inapropiado de este producto.

El símbolo sobre el producto, o en los documentos que acompañan al producto, indica que este electrodoméstico no puede tratarse como basura doméstica. Contrariamente, deberá ser entregado al punto de recogida correspondiente para el reciclado de equipos eléctricos y electrónicos.

La eliminación debe llevarse a cabo de acuerdo con las regulaciones ambientales locales para la eliminación de basura.

Para información más detallada acerca del tratamiento, recuperación y reciclado de este producto, por favor, contacte con su oficina municipal local, su servicio de eliminación de basura doméstica o la tienda donde compró el producto.

ESPECIFICACIONES

Estas unidades se venden en varias regiones con requisitos diferentes para medir la capacidad. A continuación se enumeran algunas de las formas válidas de medición indicadas en este producto:

Capacidad de carga con artículos secos: Una medida de peso que refleje el tamaño máximo de carga que se pueda poner en la secadora.

Capacidad IEC: La medida de capacidad que representa la capacidad máxima de artículos y telas secas que el fabricante declara que pueden tratarse en un ciclo específico.

Capacidad de carga con artículos secos:

10,5 kg (23 lb)

Capacidad IEC:

8,2 kg (18 lb)

Nivel de Sonido:

Lpa < 70 dB(A) (Kpa: +/- 2,5 dB(A))

REVISE QUE EL SISTEMA DE VENTILACIÓN TENGA UN BUEN FLUJO DE AIRE

⚠ ADVERTENCIA



Peligro de Incendio

Use un ducto de escape de metal pesado.

No use un ducto de escape de plástico.

No use un ducto de escape de aluminio.

No seguir estas instrucciones puede ocasionar la muerte o incendio.

Buen flujo de aire

Además del calor, las secadoras también necesitan un buen flujo de aire para secar las prendas eficazmente. La ventilación adecuada reducirá la duración del secado y mejorará su ahorro de energía. Consulte las Instrucciones de instalación.

El sistema de ventilación conectado a la secadora juega un papel muy importante para el flujo de aire adecuado.

Las visitas de servicio debidas a la ventilación inadecuada no están cubiertas por la garantía y correrán por cuenta del cliente, sin importar quién haya instalado la secadora.

Mantenga un buen flujo de aire haciendo lo siguiente:

- Limpiar el filtro de pelusa antes de cada carga.
- Reemplazar el material del ducto de plástico u hoja de metal con uno de metal pesado rígido de 102 mm (4") de diámetro.

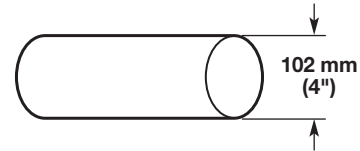

- Usar un ducto con la longitud más corta posible.
- No utilizar más de 4 codos de 90° en un sistema de ventilación; cada ángulo y curva reduce el flujo de aire.

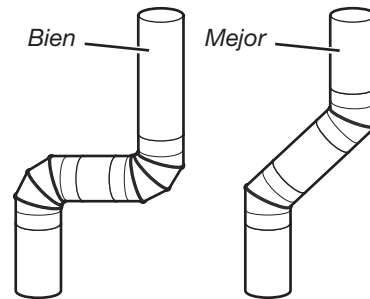

- Quitar la pelusa y los desechos de la capota de ventilación.
- Quitar la pelusa de toda la longitud del sistema de ventilación al menos cada 2 años. Cuando haya terminado la limpieza, revise por última vez el producto asegurándose de seguir las Instrucciones de instalación que acompañan a su secadora.
- Retirar los artículos que estén frente a la secadora.

Utilice los ciclos Automatic (Automáticos) para un mejor cuidado de las telas y ahorro de energía

Utilice los ciclos Automatic (Automáticos) para obtener el mayor ahorro de energía y un mejor cuidado de las telas con la secadora. Durante los ciclos automáticos, se detectan la temperatura del aire de secado y el nivel de humedad en la carga. Esta detección se realiza durante todo el ciclo de secado y la secadora se apaga cuando la carga alcanza el nivel de sequedad seleccionado. La secadora, por defecto, utiliza el nivel Normal Dryness (Sequedad normal) para brindar el secado óptimo para su carga y ahorrar energía. Con Timed Dry (Secado programado), la secadora funciona durante el tiempo seleccionado y algunas veces puede dar lugar a encogimiento, arrugas y estática a causa del exceso de secado. Utilice Timed Dry (Secado programado) ocasionalmente, para las cargas húmedas que necesiten un poco más de tiempo de secado o cuando utilice el estante de secado.

PANEL DE CONTROL Y CARACTERÍSTICAS

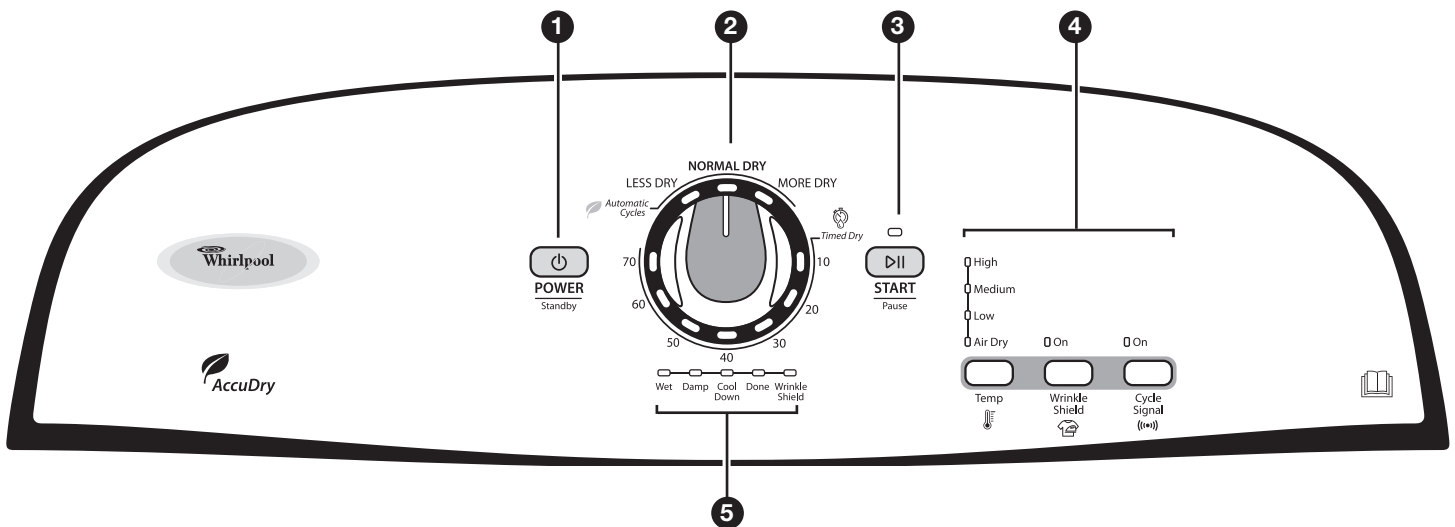

No todas las características y opciones están disponibles en todos los modelos. La apariencia puede variar.

1 DE POWER/STANDBY (Encendido/Espera)

Presione para encender y apagar la secadora.

2 PERILLA DE CICLOS DE LA SECADORA

Utilice la perilla de ciclos de la secadora para seleccionar entre los ciclos disponibles en su secadora. Gire la perilla para seleccionar un ciclo para su carga. Consulte "Guía de ciclos" para ver descripciones detalladas de los ciclos.

Timed Dry (Secado programado)

Hará funcionar la secadora durante el tiempo especificado en el control. En modelos con una perilla para seleccionar la temperatura, puede elegir un ajuste basado en las telas de su carga. El tiempo y la temperatura de secado dependerán del modelo de su secadora.

Automatic Cycles (Ciclos automáticos) con control ACCUDRY

Detecta la humedad en la carga y la temperatura del aire y se apaga cuando la carga alcanza el nivel de sequedad seleccionado. Le proporciona el mejor secado en el tiempo más corto. El tiempo del secado variará según el tipo de tela, el tamaño de la carga y el ajuste de sequedad.

3 BOTÓN DE START/PAUSE (Inicio/Pausa)

Presione para iniciar un ciclo, o presione una vez mientras un ciclo está funcionando para hacer una pausa en el mismo.

4 OPCIONES Y AJUSTES

Temp

Seleccione una temperatura de secado según las telas de su carga. Si tiene duda respecto a la temperatura que debe seleccionar para una carga de ropa, elija el ajuste más bajo en vez del ajuste más alto.

NOTA: La característica de temperatura Air Dry (Secado al aire) no está disponible para los ciclos automáticos.

Característica Wrinkle Shield (Protección contra arrugas)

Si no es posible retirar la carga de la secadora tan pronto como ésta se detenga, se pueden formar arrugas. La característica WRINKLE SHIELD (Protección contra arrugas) periódicamente da vueltas, acomoda y esponja la ropa para ayudar a evitar que se formen arrugas.

- Presione el botón de WRINKLE SHIELD para ENCENDERLA o APAGARLA en cualquier momento antes de que termine el ciclo.

Cycle Signal (Señal de ciclo)

La señal de ciclo emite un sonido audible una vez que el ciclo de secado ha terminado. El quitar la ropa con prontitud al final del ciclo reduce la formación de arrugas.

Presione CYCLE SIGNAL (Señal de ciclo) para encenderla.

NOTA: Cuando se selecciona el ajuste de protección antiarrugas Wrinkle Shield (Protección contra arrugas) y Cycle Signal (Señal de ciclo) está encendida, se escuchará un tono cada 20 minutos hasta que se saque la ropa o hasta que el período de protección antiarrugas se haya terminado.

5 LUCES DE ESTADO DEL CICLO

Las luces indican el progreso de los ciclos de secado.

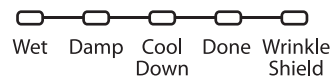

Wet (Mojado)

La carga todavía está mojada y/o recién ha comenzado el ciclo.

Damp (Húmedo)

Este indicador muestra que la carga está parcialmente seca y que pueden sacarse los artículos que usted desee colgar o planchar mientras están húmedos.

Cool Down (Enfriamiento)

La secadora ha terminado de secar con calor y está ahora haciendo girar la carga sin calor para que se enfríe y así reducir la formación de arrugas.

Done (Listo)

Esto indicará que se ha terminado el ciclo seleccionado y que puede sacarse la carga de la secadora. Si se ha seleccionado la opción Wrinkle Shield (Protección contra arrugas), es posible que la secadora siga haciendo girar la carga, aun si está encendido el indicador de Done (Listo).

Wrinkle Shield (Protección contra arrugas)

Este indicador se encenderá si la opción de Wrinkle Shield (Protección contra arrugas) se ha seleccionado y está funcionando. La secadora continuará haciendo girar la carga durante hasta 90 minutos después de que ha terminado el ciclo.

GUÍA DE CICLOS - CICLOS AUTOMÁTICOS

No todos los ciclos y ajustes están disponibles en todos los modelos. Los ajustes y las opciones que se muestran en **negrita** son los ajustes por defecto para ese ciclo.

AUTOMATIC DRY (Secado automático) - Detecta la humedad en la carga o la temperatura del aire y se apaga cuando la carga alcanza el nivel de sequedad seleccionado.

Dependiendo del modelo, la temperatura puede seleccionarse con la perilla de ciclos o ser un control por separado.

Artículos para secar:	Ciclo:	Temperatura de secado:	Opciones disponibles:	Detalles de los ciclos:
Pantalones de mezclilla, ropa de trabajo pesada, toallas	More Dry (Más seco)	High (Alta)	Wrinkle Shield (Protección contra arrugas) Cycle Signal (Señal de ciclo)	Le proporciona el mejor secado en el tiempo más corto. El tiempo de secado varía según el tipo de tela, el tamaño de la carga y el ajuste de sequedad. Seleccione una temperatura de secado según las telas de su carga. Si tiene duda respecto a la temperatura que debe seleccionar para una carga de ropa, elija el ajuste más bajo en vez del ajuste más alto.
Ropa de trabajo, telas de peso mediano, sábanas	Normal Dry (Secado normal)	Medium (Media)		
Ropa informal, camisas, pantalones, artículos livianos, prendas sintéticas, ropa delicada, ropa deportiva	Less Dry (Menos seco)	Low (Baja)		

NOTA: Si las cargas no parecen estar tan secas como le gustaría, seleccione More Dry (Más seco) la próxima vez que seque una carga similar. Si le parece que las prendas están más secas de lo que las desea, seleccione Less Dry (Menos seco) la próxima vez que seque una carga similar.

GUÍA DE CICLOS - CICLOS PROGRAMADOS

No todos los ciclos y ajustes están disponibles en todos los modelos.

TIMED DRY (Secado programado) - Hará funcionar la secadora durante el tiempo especificado en el control. Dependiendo del modelo, la temperatura puede seleccionarse con la perilla de ciclos o ser un control por separado.

Artículos para secar:	Ciclo:	Temperatura de secado:	Opciones disponibles:	Detalles de los ciclos:
Cualquier carga	Timed Dry (Secado programado)	Cualquiera	Temp (Temperatura) Wrinkle Shield (Protección contra arrugas) Time Adjustment (Ajuste de la duración) Cycle Signal (Señal de ciclo)	Seca los artículos hasta dejarlos semisecos para los artículos que no necesitan un ciclo completo de secado. Seleccione una temperatura de secado según las telas de su carga. Si tiene duda respecto a la temperatura que debe seleccionar para una carga de ropa, elija el ajuste más bajo en vez del ajuste más alto.
Goma, plástico, telas sensibles al calor	Timed Dry (Secado programado)	Air Dry (Secado al aire)		Use un ajuste sin calor (secado al aire) para artículos de espuma, goma, plástico o telas sensibles al calor.

COOL DOWN (Enfriamiento) - Se agrega esta opción a cualquier ciclo que use calor. La carga se enfría lentamente para reducir las arrugas y hacer que la carga sea más fácil de manipular.

Cómo fijar la temperatura de secado

Si su secadora tiene múltiples ajustes de calor:

Se puede usar un ajuste de temperatura alto para secar artículos pesados tales como toallas y ropa de trabajo.

Se puede usar un ajuste de temperatura baja a media para secar artículos de peso mediano tales como sábanas, blusas, vestidos, ropa interior, telas de planchado permanente y algunos tejidos de punto.

Use un ajuste sin calor (secado al aire) para artículos de espuma, goma, plástico o telas sensibles al calor.

Seque en el tendedero las telas laminadas o tratadas.

NOTA: Si tiene dudas respecto a la temperatura que debe seleccionar para distintas cargas de ropa, consulte las instrucciones de cuidado de las etiquetas.

USO DE SU SECADORA

⚠ ADVERTENCIA



Peligro de Explosión

Mantenga los materiales y vapores inflamables, tales como la gasolina, alejados de la secadora.

No seque ningún artículo que haya tenido alguna vez cualquier sustancia inflamable (aún después de lavarlo).

No seguir estas instrucciones puede ocasionar la muerte, explosión o incendio.

1. Limpie el filtro de pelusa

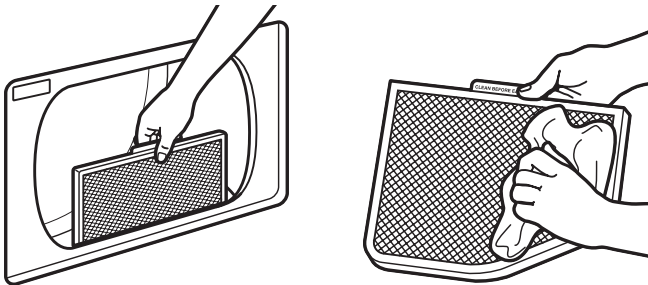

Limpie el filtro de pelusa antes de cada carga. Jale el filtro de pelusa directamente hacia arriba. Quite la pelusa enrollándola con los dedos. No enjuague ni lave el filtro para quitar la pelusa. Empuje el filtro de pelusa firmemente hasta que quede en su lugar.

Para obtener más información sobre la limpieza, vea "Cuidado de la secadora".

2. Cargue la secadora

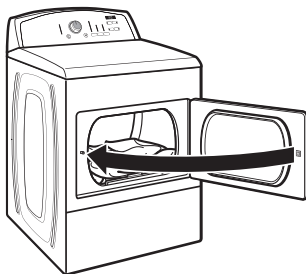

Ponga la ropa en la secadora. Cierre la puerta.

No sobrecargue la secadora; las prendas deben poder girar libremente.

⚠ ADVERTENCIA



Peligro de Incendio

Ninguna lavadora puede eliminar completamente el aceite.

No seque ningún artículo que haya tenido alguna vez cualquier tipo de aceite (incluyendo los aceites de cocina).

Los artículos que contengan espuma, hule o plástico deben secarse en un tendedero o usando un Ciclo de Aire.

No seguir estas instrucciones puede ocasionar la muerte o un incendio.

3. Presione POWER (Encendido)



Presione el botón de POWER/Standby (Encendido/España) para encender la secadora.

4. Seleccione el ciclo deseado

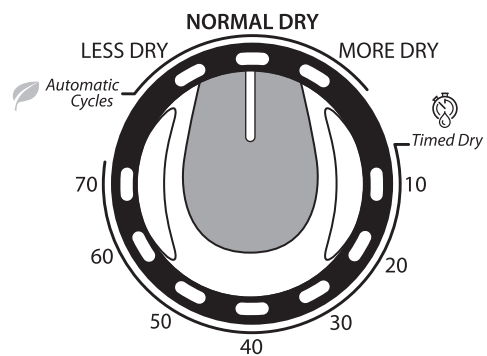

Seleccione el ciclo deseado para su carga. Consulte la "Guía de ciclos" o la pantalla para obtener más información sobre cada ciclo.

5. Fije la temperatura del ciclo



Los ajustes por defecto del ciclo se mostrarán. Para algunos ciclos, podrá elegir distintos ajustes presionando el botón para dicho ajuste. Presione el botón TEMP (Temperatura) para cambiar la temperatura de secado del ajuste por defecto.

NOTA: No todos los ajustes están disponibles con todos los ciclos.

6. Seleccione las opciones del ciclo (si lo desea)

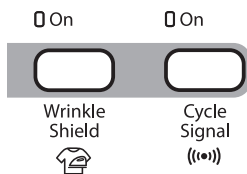

Agregue más opciones presionando el botón correspondiente.

NOTA: No todas las opciones y ajustes están disponibles con todos los ciclos.

Característica Wrinkle Shield

- Provee una rotación periódica sin calor al final de un ciclo. Presione el botón de WRINKLE SHIELD (Protección contra arrugas) para ENCENDERLA o APAGARLA en cualquier momento antes de que termine el ciclo.
- La característica WRINKLE SHIELD está prefijada en "OFF" (Apagado). Si se selecciona para otros ciclos, el ajuste de la característica WRINKLE SHIELD permanecerá ON (Encendido) la próxima vez que se seleccione ese ciclo.

Señal de ciclo

- Cycle Signal (Señal de ciclo) emite un sonido audible una vez que el ciclo de secado ha terminado. El sacar la ropa con prontitud al final del ciclo reduce la formación de arrugas.
- Presione CYCLE SIGNAL (Señal de ciclo) para encenderla.

7. Presione START/Pause (Inicio/Pausa) para iniciar el ciclo



Presione el botón de START/Pause (Inicio/Pausa) para comenzar el ciclo.

8. Saque las prendas en cuanto termine el ciclo

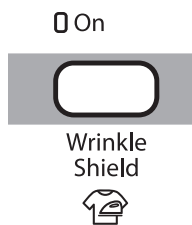

Saque las prendas en cuanto se haya completado el ciclo para reducir las arrugas. Si no puede sacar las prendas inmediatamente, presione el botón de WRINKLE SHIELD (Protección contra arrugas) para encender o apagar la característica en cualquier momento antes de que termine el ciclo.

CUIDADO DE LA SECADORA

Limpieza del lugar donde está la secadora

Mantenga el área donde está la secadora despejada y libre de artículos que pudieran obstruir el flujo de aire para el funcionamiento adecuado de la secadora. Esto incluye despejar las pilas de ropa que estén frente a la secadora.

⚠ ADVERTENCIA



Peligro de Explosión

Mantenga los materiales y vapores inflamables, como la gasolina, lejos de la secadora.

Coloque la secadora a un mínimo de 460 mm sobre el piso para la instalación en un garaje.

No seguir estas instrucciones puede ocasionar la muerte, explosión o incendio.

Limpieza del interior de la secadora

Para limpiar el tambor de la secadora

1. Aplique un limpiador líquido doméstico no inflamable al área manchada del tambor y frote con un paño suave hasta que desaparezca la mancha.
2. Limpie el tambor minuciosamente con un paño húmedo.
3. Ponga a funcionar la secadora con una carga de paños limpios o toallas para secar el tambor.

NOTA: Las prendas de colores que destiñen tales como mezclillas o artículos de algodón de colores vivos, pueden teñir el interior de la secadora. Estas manchas no dañan su secadora ni mancharán las cargas futuras de ropa. Seque estos artículos al revés para evitar que se manche el tambor.

Eliminación de pelusa acumulada

En el interior de la carcasa de la secadora

Según el uso de la secadora, se debe quitar la pelusa cada 2 años, o con más frecuencia. La limpieza deberá efectuarla una persona calificada.

En el ducto de escape

La pelusa debe ser quitada cada 2 años, o con más frecuencia, de acuerdo con el uso de la secadora.

Limpieza del filtro de pelusa

Limpieza de cada carga

El filtro de pelusa está localizado en la abertura de la puerta de la secadora. Un filtro obstruido con pelusa puede aumentar el tiempo de secado.

Para limpiar:

1. Jale el filtro de pelusa en sentido recto hacia arriba. Quite la pelusa del filtro enrollándola con sus dedos. No enjuague ni lave el filtro para quitar la pelusa. Es difícil quitar la pelusa mojada.

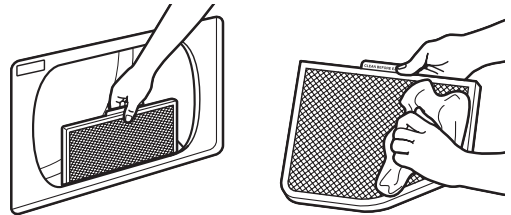

2. Empuje el filtro de pelusa firmemente de vuelta en su lugar.

IMPORTANTE:

- No ponga a funcionar la secadora con un filtro de pelusa flojo, dañado, obstruido o sin él. El hacerlo puede causar un sobrecalentamiento y dañar tanto la secadora como la ropa.
- Si al quitar la pelusa del filtro, ésta cae en la secadora, revise la capota de ventilación y quite la pelusa. Vea "Requisitos de ventilación" en las Instrucciones de instalación.

Limpieza según la necesidad

Los residuos de detergente de lavandería y suavizante de telas pueden acumularse en el filtro de pelusa. Esta acumulación puede ocasionar tiempos de secado más prolongados para su ropa, o hacer que la secadora se detenga antes de que su carga esté completamente seca. El filtro está probablemente obstruido si la pelusa se cae del mismo mientras está dentro de la secadora.

Limpie el filtro de pelusa con un cepillo de nailon cada 6 meses o con más frecuencia si éste se obstruye debido a la acumulación de residuos.

Para lavarlo:

1. Quite la pelusa del filtro enrollándola con sus dedos.
2. Moje ambos lados del filtro de pelusa con agua caliente.
3. Moje un cepillo de nylon con agua caliente y detergente líquido. Talle el filtro de pelusa con el cepillo para quitar la acumulación de residuos.

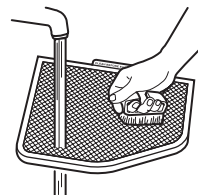

4. Enjuague el filtro con agua caliente.
5. Seque meticulosamente el filtro de pelusa con una toalla limpia. Vuelva a colocar el filtro en la secadora.

IMPORTANTE:

Para evitar daños a la secadora y heridas personales, se requiere la ayuda de dos personas al transportarla o instalarla.

Cuidado para las vacaciones, el almacenaje o en caso de mudanza

Instale y guarde su secadora en un lugar donde no se congele. Debido a que queda un poco de agua en las mangueras, el congelamiento de la misma podría dañar su secadora. Si va a guardar o trasladar su secadora durante una temporada de invierno riguroso, acondiciónela para el invierno.

Cuidado durante la falta de uso o el almacenamiento

Ponga la secadora a funcionar sólo cuando esté en casa. Si va a salir de vacaciones o no va a usar su secadora por un tiempo prolongado, usted deberá:

1. Desenchufar la secadora o desconectar el suministro de energía.
2. Limpiar el filtro de pelusa. Vea "Limpieza del filtro de pelusa".

Cuidado para la mudanza

IMPORTANTE: La lavadora debe transportarse en posición vertical.

Para secadoras conectadas con cable de suministro eléctrico:

1. Desenchufe el cable de suministro de energía.
2. Asegúrese de que las patas niveladoras estén fijadas en la base de la secadora.
3. Use cinta adhesiva para asegurar la puerta de la secadora.

⚠ ADVERTENCIA



Peligro de Choque Eléctrico

Desconecte el suministro de energía antes de darle mantenimiento.

Vuelva a colocar todos los componentes y paneles antes de hacerlo funcionar.

No seguir estas instrucciones puede ocasionar la muerte o choque eléctrico.

Para secadoras con cableado directo:

1. Desconecte el suministro de energía.
2. Desconecte el cableado.
3. Asegúrese de que las patas niveladoras estén fijadas en la base de la secadora.
4. Use cinta adhesiva para asegurar la puerta de la secadora.

Cómo volver a instalar la secadora

Siga las Instrucciones de instalación para ubicar, nivelar y conectar la secadora.

Cómo cambiar los ajustes de los Ciclos automáticos para aumentar el tiempo de secado

Si todas las cargas de todos los Automatic Cycles (Ciclos automáticos) no están tan secas como usted quisiera, puede cambiar los ajustes por defecto para aumentar el nivel de sequedad por defecto.

Los ajustes de secado automático pueden regularse para adecuarse a las diferentes instalaciones, las condiciones del medio ambiente o las preferencias personales. Este cambio se retendrá y afectará todos los ciclos automáticos, no solamente el ciclo o la carga actual. Existen 3 ajustes de secado que se muestran con la luz de estado del ciclo (LEDs de Wet [Mojado], Damp [Húmedo] y Cool Down [Enfriamiento]).

- 1 Nivel de sequedad prefijado de fábrica.
- 2 Prendas un poco más secas, 15 % más de tiempo de secado.
- 3 Prendas mucho más secas, 30 % más de tiempo de secado.

Para cambiar los ajustes de secado (en algunos modelos):

NOTA: Los ajustes no pueden cambiarse mientras la secadora esté funcionando o haciendo una pausa. La secadora deberá estar en el modo de espera (el botón de encendido está en apagado) para regular los ajustes por defecto.

1. Antes de poner un ciclo en marcha, presione y sostenga el botón de TEMP (Temperatura) por 6 segundos.
2. Presione el botón de TEMP (Temperatura) para seleccionar el nivel de sequedad que se muestra con la luz de estado del ciclo: Luz de Wet (Mojado) encendida = nivel 1, luces de Wet (Mojado) y Damp (Húmedo) encendidas = nivel 2, y luces de Wet (Mojado), Damp (Húmedo) y Cool Down (Enfriamiento) encendidas = nivel 3.
3. Presione START/Pause (Inicio/Pausa) para guardar el nuevo ajuste de nivel de sequedad.

SOLUCIÓN DE PROBLEMAS

Pruebe primero las soluciones aquí sugeridas y posiblemente se evite el costo de una visita de servicio técnico.

Si usted experimenta lo siguiente	Causas posibles	Solución
Las prendas no se secan satisfactoriamente, los tiempos de secado son demasiado largos o la carga está demasiado caliente	Filtro de pelusa obstruido con pelusa.	El filtro de pelusa debe ser limpiado antes de cada carga.
	Se ha seleccionado el ciclo de Secado Air Dry (Secado al aire).	Seleccione el ciclo correcto para el tipo de prendas que se van a secar. Vea "Secado al aire".
	La carga es demasiado voluminosa y pesada para secarse con rapidez.	Separe la carga de modo que pueda rotar libremente.
	Está obstruido con pelusa el ducto de escape o la capota de ventilación exterior, restringiendo el flujo del aire.	Ponga a funcionar la secadora unos 5 a 10 minutos. Ponga su mano debajo de la capota de ventilación exterior para verificar el movimiento del aire. Si no lo siente, limpie la pelusa del sistema de ventilación o reemplace el ducto de escape con uno de metal pesado o de metal flexible. Vea las Instrucciones de instalación.
	Las hojas del suavizante de telas están bloqueando la rejilla.	Use únicamente una hoja de suavizante de telas y úsela una sola vez.
	El ducto de escape no tiene el largo correcto.	Controle el ducto de escape para verificar que no sea demasiado largo ni dé demasiadas vueltas. Una ventilación larga aumentará el tiempo de secado. Vea las Instrucciones de instalación.
	El ducto de escape tiene el diámetro correcto.	Use un material de ventilación de 102 mm (4") de diámetro.
	La secadora está ubicada en una habitación cuya temperatura está debajo de 7 °C (45 °F).	El funcionamiento apropiado de los ciclos de la secadora requiere temperaturas superiores a 7 °C (45 °F).
La secadora está ubicada en un clóset.	Las puertas del armario deben tener aberturas de ventilación en la parte superior e inferior de la puerta. La parte anterior de la secadora necesita un mínimo de 25 mm (1") de espacio y, para la mayoría de las instalaciones, la parte posterior necesita 127 mm (5"). Vea las Instrucciones de instalación.	
La secadora no funciona	La puerta no está cerrada por completo.	Cerciórese de que la puerta de la secadora esté bien cerrada.
	No se presionó por suficiente tiempo o con firmeza el botón de START/Pause (Inicio/Pausa).	Presione y SOSTENGA el botón de START/Pause (Inicio/Pausa) hasta que escuche el tambor de la secadora moviéndose.
	Hay un fusible de la casa fundido o se disparó el cortacircuitos.	Las secadoras eléctricas utilizan 2 fusibles o cortacircuitos domésticos. El tambor quizás rote pero sin calor. Reemplace el fusible o reposicione el cortacircuitos. Si el problema continúa, llame a un electricista.
	Fuente de suministro eléctrico incorrecto.	Las secadoras eléctricas requieren un suministro eléctrico de 220-240 voltios. Verifique con un electricista calificado.
	Tipo de fusible equivocado.	Use un fusible retardador.
Sonidos raros	La secadora no se utilizó por cierto tiempo.	Si la secadora ha estado en desuso por una temporada, podrá oírse un ruido de golpeteo durante los primeros minutos de funcionamiento.
	Hay una moneda, botón o sujetapapeles entre el tambor y la parte frontal o trasera de la secadora.	Revise los bordes frontales y posteriores del tambor para verificar si hay objetos pequeños. Limpie los bolsillos antes del lavado.
	Es una secadora a gas.	El chasquido de la válvula de gas es un sonido de funcionamiento normal.
	Están las cuatro patas instaladas y está la secadora nivelada de frente hacia atrás y de lado a lado.	La secadora puede vibrar si no está instalada adecuadamente. Vea las Instrucciones de instalación.
	La ropa está enredada o hecha un ovillo.	Si la carga está hecha un ovillo, ésta rebotará haciendo vibrar a la secadora. Separe los artículos de la carga y reinicie la secadora.

SOLUCIÓN DE PROBLEMAS (cont.)

Pruebe primero las soluciones aquí sugeridas y posiblemente se evite el costo de una visita de servicio técnico.

Si usted experimenta lo siguiente	Causas posibles	Solución
El tiempo del ciclo es demasiado corto	El ciclo automático termina muy rápido.	Quizás la carga no está haciendo contacto con las bandas del sensor. Nivele la secadora.
		Use Timed Dry (Secado programado) para cargas muy pequeñas. Cambie el ajuste del nivel de secado en los ciclos automáticos. Aumentar o disminuir el nivel de secado cambiará la cantidad de tiempo de secado en un ciclo. Si las cargas terminan siempre demasiado pronto, consulte también "Cambio de los ajustes por defecto en los ciclos automáticos".
Pelusa en la carga	El filtro de pelusa está obstruido.	El filtro de pelusa debe ser limpiado antes de cada carga.
Manchas en la carga o en el tambor	No se usó de modo apropiado el suavizante de telas para secadoras.	Agregue las hojas del suavizante de telas para secadora al comienzo del ciclo. Las hojas del suavizante de telas que se agregan a una carga parcialmente seca pueden manchar las prendas.
		Las manchas en el tambor son causadas por los tintes en las prendas (habitualmente los pantalones de mezclilla). Éstas no se transferirán a otras prendas.
Las cargas están arrugadas	No se quitó la carga de la secadora al terminar el ciclo.	Seleccione la característica de Wrinkle Shield (Protección contra arrugas) para hacer girar la carga sin calor, para evitar las arrugas.
	Se sobrecargó la secadora.	Seque cargas más pequeñas que puedan girar libremente y reducir la formación de arrugas.
Olores	Pintó, tiñó o barnizó recientemente en el área donde se encuentra su secadora.	Si es así, ventile el área. Cuando los olores y el humo se hayan ido del área, vuelva a lavar la ropa y luego séquela.
	Se está usando la secadora eléctrica por primera vez.	El nuevo elemento calentador eléctrico puede emitir un olor. El olor desaparecerá después del primer ciclo.
La carga está demasiado caliente	Se quitaron los artículos de lavado de la secadora antes del final del ciclo.	Deje que termine la etapa de Cool Down (Enfriamiento) antes de quitar las prendas de la secadora. La carga se enfría lentamente en todos los ciclos para reducir las arrugas y hacer que la carga sea más fácil de manipular. Es posible que los artículos que se han quitado antes del enfriamiento queden muy calientes al tacto.
	Se ha usado un ciclo con temperatura alta o se ha fijado un control separado de temperatura en High (alta).	Seleccione una temperatura más baja y use un ciclo de secado automático. Estos ciclos detectan la temperatura o el nivel de humedad en la carga y se apagan cuando la carga alcanza el grado de sequedad seleccionado. Esto reduce el exceso de secado.

Representante en la Unión Europea: Whirlpool Europe s.r.l., Viale Guido Borghi 27, 21025 Comerio (VA) Italy

Fabricante: Whirlpool Corp., 1300 Marion-Agosta Rd., Marion, OH 43302

W10592546A

© 2013 Whirlpool.
All rights reserved.
Tous droits réservés.
Todos los derechos reservados.

06/13
Printed in U.S.A.
Imprimé aux É.-U.
Impreso en EE.UU.

استكشاف الأعطال وإصلاحها (يُتبع)

عليك أولاً بتجربة الحلول المقترحة هنا لتجنب تكلفة الاتصال بمركز الخدمة.

الأعطال	الأسباب المحتملة	الحلول
مدة الدورة قصيرة جداً	تنتهي الدورة التلقائية في وقت مبكر.	قد لا تكون حمولة الغسيل متصلة بشرائط الاستشعار. قم بضبط استواء وضع المجفف.
نسالة على الحمولة	مصفاة النسالة مسدودة.	استخدم التجفيف الموقوت للحمولات الصغيرة جداً. قم بتغيير إعداد مستوى التجفيف للدورات التلقائية. وسوف تغير زيادة أو خفض مستوى التجفيف مقدار وقت التجفيف في الدورة. في حال استمرار انتهاء حمولات الغسيل في وقت مبكر جداً، انظر أيضاً "تغيير الإعدادات الافتراضية للدورة التلقائية".
بقع على الحمولة أو الحلة	عدم استخدام مُنعم النسيج للمجفف بالشكل المناسب.	نظف مصفاة النسالة قبل كل حمولة غسيل.
تتجمع حمولات الغسيل	لم يتم إخراج حمولة الغسيل من المجفف في نهاية الدورة.	أضف أوراق منع النسيج للمجفف في بداية الدورة. قد تلتصق إضافة أوراق منع النسيج لحمولة الغسيل المجففة جزئياً ملابسك.
الروائح الكريهة	قد كنت تطلي أو تلون أو تدهن في المنطقة التي يقع فيها المجفف.	قد ينشأ وجود بقع بالحلة بسبب الأصباغ الموجودة في الملابس (الجينز الأزرق عادة). ولن تنتقل إلى غيرها من الملابس.
الحمولة ساخنة جداً	أزيلت عناصر الغسيل من المجفف قبل نهاية الدورة.	حدد خيار "مانع التجعيد" لتقليل حمولة الغسيل بدون حرارة لتجنب التجعيد.
تم استخدام درجة حرارة عالية أو تم ضبط التحكم في درجة حرارة منفصلة على درجة مرتفعة.	تم استخدام درجة حرارة عالية أو تم ضبط التحكم في درجة حرارة منفصلة على درجة مرتفعة.	استخدم الحمولات الأصغر للتجفيف التي يمكن تقلبيها بسهولة مما يقلل من تكون التجاعيد.
حددت درجة حرارة منخفضة، واستخدم دورة التجفيف التلقائي، حيث أن هذه الدورات تستشعر درجة الحرارة أو مستوى الببلل في حمولة الغسيل ويتم إيقاف التشغيل عندما تصل حمولة الغسيل إلى درجة التجفيف المحدد. وهذا يقلل التجفيف الزائد.	يمكن أن يحتوي عامل التسخين الكهربائي الجديد على رائحة، وستزول الرائحة بعد الدورة الأولى.	إذا كان الأمر كذلك، قم بتهوية المنطقة. عندما تزول الروائح أو الأبخرة من المنطقة قم بإعادة غسل وتجفيف الملابس.

الوكيل في الاتحاد الأوروبي: Whirlpool Europe s.r.l., Viale Guido Borghi 27, 21025 Comerio (VA) Italy

الشركة المصنعة: Whirlpool Corp., 1300 Marion-Agosta Rd., Marion, OH 43302

استكشاف الأعطال وإصلاحها

عليك أولاً بتجربة الحلول المقترحة هنا لتجنب تكلفة الاتصال بمركز الخدمة.		
الأعطال	الأسباب المحتملة	الحلول
لا تجف الملابس كما ينبغي أو أن أوقات التجفيف طويلة جداً أو أن حمولة الغسيل ساخنة جداً	مصفاة النسالة مسدودة بالنسالة.	نظف مصفاة النسالة قبل كل حمولة غسيل.
	تم تحديد دورة "التجفيف الهوائي".	حدد الدورة المناسبة لأنواع الملابس التي تجففها. راجع "التجفيف الهوائي".
	الحمولة أكبر وأثقل من أن تجف بسرعة.	افصل حمولة الغسيل ليتم تقليبها بسهولة.
	خرطوم التهوية الخاص بالعدم أو غطاء العادم الخارجي مسدود بالنسالة، ويمنع حركة الهواء.	قم بتشغيل المجفف لمدة تتراوح من 5 إلى 10 دقائق. ضع يدك تحت غطاء العادم الخارجي لفحص حركة الهواء. إذا لم تشعر بحركة الهواء؛ فقم بتنظيف نظام تهوية العادم من النسالة أو استبدل خرطوم التهوية الخاص بالعدم بخرطوم تهوية من المعدن الثقيل أو خرطوم معدني مرن. انظر "إرشادات التركيب".
ورق المادة المنعمة للنسيج تسد الشبكة.	استخدم فقط ورقة واحدة لمنعم النسيج واستخدمها مرة واحدة فقط.	
طول خرطوم التهوية الخاص بالعدم ليس مناسباً.	تأكد أن خرطوم التهوية الخاص بالعدم ليس طويلاً للغاية أو ليس به ثنيات كثيرة جداً. ويزيد نظام التهوية الطويل مرات التجفيف. انظر "إرشادات التركيب".	
حجم محيط خرطوم التهوية الخاص بالعدم ليس مناسباً.	استخدم خرطوم تهوية قطره 102 مم (4 بوصة).	
المجفف موجود في غرفة بدرجة حرارة أقل من 7 درجات مئوية (45 درجة فهرنهايت).	يتطلب التشغيل السليم لدورات المجفف درجات الحرارة فوق 7 درجات مئوية (45 درجة فهرنهايت).	
المجفف موجود في حمام.	يجب أن تكون أبواب الحمامات بها فتحات تهوية أعلى وأسفل الباب. ويتطلب الجزء الأمامي للمجفف حداً أدنى للمساحة من 25 مم (1 بوصة) وبالنسبة لمعظم التركيبات، يتطلب الجزء الخلفي للمجفف 127 مم (5 بوصة). انظر "إرشادات التركيب".	
المجفف لا يدور	الباب ليس مغلقاً تماماً.	تأكد من إغلاق باب المجفف تماماً.
	زر "بدء التشغيل/الإيقاف المؤقت" ليس مضغوطاً بإحكام أو لم يستمر الضغط عليه طويلاً بما يكفي.	اضغط مع الاستمرار على زر "بدء التشغيل/الإيقاف المؤقت" حتى تسمع صوت حركة حلة المجفف.
	المنصهر المنزلي محروق أو قاطع الدائرة مُعطّل.	تستخدم المجففات الكهربائية منصهرين منزليين أو قاطعي دائرة. قد تكون الحلة دائرة، لكنك ليس لديك حرارة. استبدل المنصهر أو أعد ضبط قاطع الدائرة. في حال استمرار العطل، يرجى الاتصال بفني الكهرباء.
	مصدر التيار الكهربائي لا يعمل بشكل مناسب.	تتطلب المجففات الكهربائية تيار كهربائي قدرته تتراوح بين 220 إلى 240 فولت. واستشر فني كهرباء مؤهلاً.
	نوع خطأ للمنصهر.	استخدم منصهر إعاقه زمنية.
أصوات غير عادية	لم يستخدم المجفف لفترة.	إذا لم يتم استخدام المجفف لفترة من الزمن، فقد يصدر صوتاً شاداً خلال الدقائق القليلة الأولى للتشغيل.
	قطعة نقدية معدنية أو زر أو قavanaugh ورق محتبسة بين الحلة والجزء الأمامي أو الخلفي للمجفف.	افحص الحواف الأمامية والخلفية للحلة بحثاً عن الأجسام الصغيرة. نظف جيوب الملابس قبل الغسيل.
	المجفف يعمل بالغاز.	يعد صوت طقطقة صمام الغاز هو صوت التشغيل العادي.
	لم يتم تركيب القواعد الأربع أو المجفف ليس في وضع مستو من الأمام للخلف ومن الجانب للجانب.	قد يهتز المجفف إذا لم يتم تركيبه على النحو الصحيح. انظر "إرشادات التركيب".
	الملابس معقودة أو متكوردة.	ترتد الحمولة عندما تتكور، مما يتسبب في اهتزاز المجفف. افصل عناصر الحمولة وأعد تشغيل المجفف.

تغيير إعدادات الدورة التلقائية لزيادة وقت التجفيف

إذا لم تكن جميع حمولات ملابسك في كافة الدورات التلقائية بالدرجة التي تريدها من التجفيف، يمكنك تغيير الإعدادات الافتراضية لزيادة مستوى التجفيف الافتراضي.

يمكن ضبط إعدادات التجفيف التلقائية لتلائم التركيبات المختلفة أو الظروف البيئية أو التفضيلات الشخصية، علمًا بأنه يتم الاحتفاظ بهذا التغيير فضلاً عن تأثيره على الدورات التلقائية، وليس على الدورة/ الحمولة الحالية فحسب. توجد ثلاثة إعدادات للتجفيف تظهر من خلال استخدام مؤشرات "حالة الدورة" (مبللة، رطبة، باردة)

- 1 مستوى التجفيف المحدد مسبقًا من قبل المصنع.
- 2 الملابس المجففة قليلاً، تستغرق وقت تجفيف أكثر 15%.
- 3 الملابس المجففة تمامًا، تستغرق وقت تجفيف أكثر 30%.

لتغيير إعدادات التجفيف (في بعض الطرازات):

ملاحظة: لا يمكن تغيير الإعدادات أثناء تشغيل المجفف أو إيقاف تشغيله مؤقتًا، بل يجب أن يكون المجفف في وضع الاستعداد (زر الطاقة في حالة إيقاف التشغيل) لضبط الإعدادات الافتراضية.

1. قبل بدء الدورة، اضغط مع الاستمرار على زر "درجة الحرارة" لمدة 6 ثوان.
2. اضغط على زر "درجة الحرارة" لتحديد مستوى الجفاف الموضح في عرض مؤشر ضوء حالة الدورة: إضاءة مؤشر "مبللة" = المستوى 1، إضاءة مؤشرات "مبللة ورطبة" = المستوى 2، وإضاءة مؤشرات "مبللة ورطبة وباردة" = المستوى 3.
3. اضغط على "بدء التشغيل/الإيقاف المؤقت" لحفظ الإعداد الجديد لمستوى التجفيف.

هام:

لتجنب تلف المجفف أو حدوث إصابة شخصية، يلزم وجود شخصين لنقل/تركيب المجفف.

العطلة والتخزين وعناية النقل

قم بتركيب المجفف وتخزينه في مكان لا يتسم بالبرودة الشديدة، ونظرًا لبقاء بعض كميات المياه في الخرطوم، فقد ينتج عن تجمدها تلف المجفف. فإذا كانت تقوم بتخزين المجفف أو نقله أثناء الطقس شديد البرودة، عليك بتوفير درجة حرارة دافئة له تتناسب مع فترة الشتاء.

العناية أثناء عدم الاستخدام أو التخزين

قم بتشغيل المجفف فقط عندما تكون في المنزل، وإذا كنت ستقوم بإجازة أو لن تستخدم المجفف لفترات طويلة من الوقت؛ يجب عليك:

1. نزع قابس المجفف أو فصله عن التيار الكهربائي.
2. تنظيف مصفاة النسالة. راجع "تنظيف مصفاة النسالة".

العناية أثناء النقل

مهم: يجب نقل الغسالة في وضع عمودي.

بالنسبة للمجففات المتصلة بكبل مصدر القدرة:

1. افصل قابس كبل مصدر القدرة.
2. تأكد من إحكام تثبيت قواعد الاستواء أسفل المجفف.
3. استخدم شريطًا لتأمين باب المجفف.

⚠ تحذير



خطر التعرض لصدمة كهربائية

افصل الطاقة قبل إجراء عملية الصيانة.

أعد كافة القطع والألواح إلى أماكنها قبل التشغيل.

قد يؤدي عدم القيام بذلك إلى الوفاة أو الصدمة الكهربائية.

بالنسبة للمجففات المتصلة بالأسلاك مباشرة:

1. افصل التيار الكهربائي.
2. افصل الأسلاك.
3. تأكد من إحكام تثبيت قواعد الاستواء أسفل المجفف.
4. استخدم شريطًا لتأمين باب المجفف.

إعادة تركيب المجفف

اتبع "إرشادات التركيب" لتحديد موقع المجفف ومنسوب استوائه وطريقة توصيله.

تنظيف موقع المجفف

يرجى المحافظة على نظافة منطقة المجفف وجعلها خالية من الأشياء التي من شأنها إعاقة تدفق تيار الهواء لتشغيل المجفف بشكل سليم، وهذا يشمل إزالة أكوام الغسيل من أمام المجفف.

⚠ تحذير



خطر الانفجار

ضع المواد القابلة للاشتعال والأبخرة -مثل البنزين- بعيدا عن المجفف.

ضع المجفف على ارتفاع لا يقل عن 460 مم (18 بوصة) فوق الأرضية عند التركيب في مرآب.

قد ينتج عن عدم القيام بذلك إلى حدوث وفاة أو وقوع انفجار أو نشوب حريق.

تنظيف الجزء الداخلي للمجفف

لتنظيف حلة المجفف:

1. استخدم منظفا منزليا سائلا ليس بسرعة للاشتعال في المنطقة المبقعة للحلة، وافرك بقطعة قماش ناعمة؛ حتى يتم إزالة البقعة.
2. امسح الحلة بأكملها بقطعة مبللة من القماش.
3. قم بتقليب حمولة ملابس نظيفة أو مناشف لتجفيف الحلة.

ملاحظة: الملابس التي تحتوي على أصباغ غير ثابتة، مثل جينز الدنيم أو العناصر القطنية ذات الألوان الزاهية. قد تشوه لون الجزء الداخلي للمجفف. وهذه البقع غير ضارة بالمجفف، ولن تلتصق بملابس في المستقبل، لذا يرجى تجفيف هذه العناصر من الداخل إلى الخارج لتجنب تلطيخ الحلة.

إزالة النسالة المتركمة

من داخل كابينة المجفف

يجب إزالة النسالة كل سنتين أو في أغلب الأحوال، حسب استخدام المجفف. ويجب أن ينفذ التنظيف فني صيانة مؤهل.

من خرطوم التهوية الخاص بالعام

يجب إزالة النسالة كل سنتين أو في أغلب الأحوال على حسب درجة استخدام المجفف.

تنظيف مصفاة النسالة

تنظيف لكل حمولة

توجد مصفاة النسالة في فتحة باب المجفف، وقد تزيد المصفاة التي تسدها النسالة من وقت التجفيف.

للتنظيف:

1. اسحب المصفاة بشكل مستقيم لأعلى. لف النسالة من المصفاة بأصابعك، ولا تشطف المصفاة أو تغسلها لإزالة النسالة. حيث أنه يصعب إزالة النسالة المبللة.

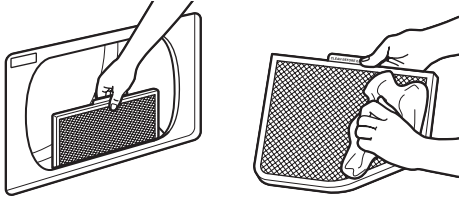

2. ادفع مصفاة النسالة مرة أخرى بإحكام في مكانها.

مهم:

■ لا تقم بتشغيل المجفف والمصفاة غير ثابتة أو تالفة أو مسدودة أو مفقودة. حيث إن ذلك قد يسبب فرط السخونة وإلحاق الضرر بكل من المجفف والمنسوجات.

■ إذا سقطت النسالة من المصفاة في المجفف أثناء الإزالة، تحقق من غطاء العادم وقم بإزالة النسالة. انظر "متطلبات التهوية" في تعليمات التركيب.

التنظيف حسب الحاجة

قد تتراكم بقايا مسحوق الغسيل والمادة المليئة للنسيج على مصفاة النسالة. وقد يسبب هذا التراكم في أوقات تجفيف أطول لملابسك، أو قد يؤدي إلى توقف المجفف قبل جفاف حمولتك بشكل كامل، وربما تنسد المصفاة إذا سقطت النسالة عليها أثناء وجود المصفاة في المجفف.

لذا يرجى تنظيف مصفاة النسالة بفرشاة نايلون كل 6 أشهر أو في مدة أقل من ذلك إذا انسدت بسبب تراكم المخلفات.

للغسيل:

1. لف النسالة من المصفاة بأصابعك.
2. بلل جانبي مصفاة النسالة بالماء الساخن.
3. بلل فرشاة النايلون بالماء الساخن ومنظف سائل. افرك مصفاة النسالة بالفرشاة لإزالة تراكم المخلفات.

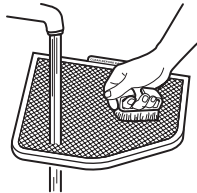

4. اشطف المصفاة بالماء الساخن.

5. جفف مصفاة النسالة تماما بمنشفة نظيفة. أعد تركيب المصفاة في المجفف.

4. تحديد الدورة المطلوبة

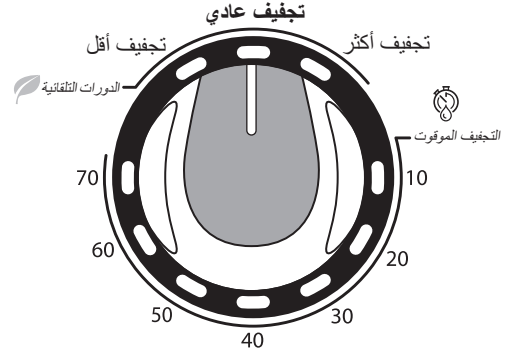

حدد الدورة المطلوبة للحمولة، وراجع "دليل الدورة" أو العرض للحصول على مزيد من المعلومات حول كل دورة.

5. ضبط درجة حرارة الدورة



سيتم توضيح إعدادات الدورة الافتراضية، يمكنك اختيار إعدادات بديلة لبعض الدورات وذلك من خلال الضغط على زر الإعداد المطلوب. اضغط على زر "درجة الحرارة" لتغيير درجة حرارة التجفيف من الإعداد الافتراضي.

ملاحظة: لا تتوفر بعض الإعدادات مع بعض الدورات.

6. تحديد خيارات الدورة (إذا رغبت في ذلك)

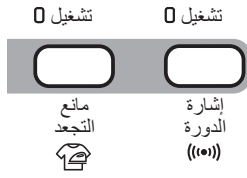

أضف خيارات إضافية وذلك بالضغط على الزر المقابل.
ملاحظة: لا تتوفر بعض الخيارات والإعدادات مع بعض الدورات.

مانع التجعد

- يوفر عملية تقليب دوري للملابس بدون حرارة في نهاية الدورة. اضغط على مفتاح "مانع التجعد" للتشغيل أو لإيقاف التشغيل في أي وقت قبل انتهاء الدورة.
- يتم ضبط خاصية "مانع التجعد" مسبقًا على وضع "إيقاف التشغيل". في حال تحديد إعداد خاصية "مانع التجعد" للدورات الأخرى، فإنه سيظل في وضع "تشغيل" في المرة التالية التي يتم فيها تحديد الدورة.

إشارة الدورة

- تصدر "إشارة الدورة" صوتًا مسموعًا عند الانتهاء من دورة التجفيف. ويؤدي إخراج الملابس على وجه السرعة بمجرد انتهاء الدورة إلى تقليل تكوين التجاعيد.
- اضغط على مفتاح "إشارة الدورة" لتشغيل الدورة.

7. الضغط على مفتاح "بدء التشغيل/الإيقاف المؤقت" لبدء الدورة



اضغط على زر "بدء التشغيل/الإيقاف المؤقت" لبدء الدورة.

8. إزالة الملابس فورًا بعد انتهاء الدورة



قم بإخراج الملابس فورًا بعد انتهاء الدورة للحد من التجعد، وإن تعذر عليك إخراج حمولة الغسيل على الفور، فاضغط على زر "مانع التجعد" ليكون في وضع "تشغيل" أو "إيقاف التشغيل" في أي وقت قبل انتهاء الدورة.

⚠ تحذير



خطر نشوب الحريق

لا توجد غسالة مهما كان نوعها يمكنها إزالة بقع الزيت تمامًا. لا تجفف أبدًا أي شيء يحتوي على نوع من الزيوت (بما في ذلك زيوت الطبخ). يجب تجفيف الأشياء التي تحتوي على إسفنج أو مطاط أو بلاستيك على حبل الغسيل أو باستخدام "دورة الهواء". ربما يؤدي عدم اتباع هذه الإرشادات إلى خطر حدوث حريق أو التعرض للوفاة.

⚠ تحذير



خطر الانفجار

ضع المواد القابلة للاشتعال والأبخرة -مثل البنزين- بعيدا عن المجفف. لا تقم بتجفيف أي شيء يحتوي على مادة قابلة للاشتعال مطلقًا (حتى بعد غسله). قد يؤدي عدم اتباع هذه الإرشادات إلى حدوث وفاة أو وقوع انفجار أو نشوب حريق.

2. تحميل المجفف

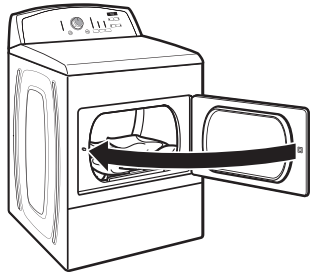

ضع الغسيل في المجفف، ثم أغلق الباب، ويحظر تعبئة المجفف بأحمال زائدة؛ فينبغي أن يكون هناك فراغ كاف لتقليب الملابس بسهولة.

1. تنظيف مصفاة النسالة

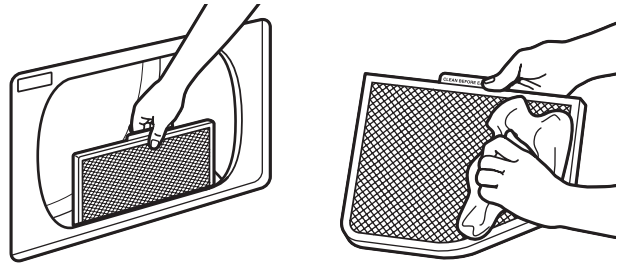

نظف مصفاة النسالة قبل كل حمولة. اسحب المصفاة بشكل مستقيم لأعلى. لف النسالة من المصفاة بأصابعك. لا تنشطف المصفاة أو تغسلها لإزالة النسالة. ادفع مصفاة النسالة مرة أخرى بإحكام في مكانها. للحصول على معلومات إضافية حول التنظيف، انظر "العناية بالمجفف".

3. الضغط على مفتاح الطاقة



الطاقة

الاستعداد

اضغط على مفتاح "الطاقة/الاستعداد" لتشغيل المجفف.

دليل الدورة – الدورات التلقائية

لا تتوفر بعض الدورات والإعدادات في بعض الطرازات، الإعدادات والخيارات الموضحة بلاخط الأسود العريض هي إعدادات افتراضية لتلك الدورة. **التجفيف التلقائي** - يستشعر الرطوبة في حمولة الغسيل أو درجة حرارة الهواء ويقوم بإيقاف التشغيل عندما تصل حمولة الغسيل إلى مستوى التجفيف المحدد، وبحسب الطراز، فإنه يتم تحديد درجة الحرارة على مفتاح الدورة أو قد تكون وحدة التحكم منفصلة.

الأشياء التي يتم تجفيفها:	الدورة:	درجة حرارة التجفيف:	الخيارات المتاحة:	تفاصيل الدورة:
الجينز وملابس العمل الثقيلة والمناشف	تجفيف أكثر	مرتفعة	إشارة دورة مانع التجعد	تعطي أفضل تجفيف في أقصر وقت، ويتفاوت وقت التجفيف على حسب نوع الأقمشة وحجم حمولة الغسيل وإعدادات التجفيف.
ملابس العمل والأقمشة متوسطة الوزن والملاءات	تجفيف عادي	متوسطة	إشارة دورة مانع التجعد	حدد درجة حرارة التجفيف حسب حمولة الغسيل، فإذا لم تكن متأكدًا من درجة الحرارة التي تحددها للحمولة؛ فقم بتحديد إعدادًا أقل انخفاضًا بدلاً من الإعداد الأعلى.
ملابس غير الرسمية والقمصان والبنطلونات والأشياء خفيفة الوزن والملابس المصنوعة من الألياف الصناعية والملابس الناعمة والملابس الرياضية	تجفيف أقل	منخفضة	إشارة دورة مانع التجعد	

ملاحظة: إذا لم تظهر الحمولات جافة كما كنت تود؛ حدد في المرة القادمة "تجفيف أكثر" عندما تجفف حمولة مشابهة. إذا ظهرت حمولات الغسيل جافة أكثر مما كنت تود؛ حدد في المرة القادمة "تجفيف أقل" عندما تجفف حمولة مشابهة.

دليل الدورة – دورات التجفيف الموقوت

لا تتوفر بعض الدورات والإعدادات في بعض الطرازات.

"التجفيف الموقوت" - يشغل المجفف لمدة الوقت المحدد في وحدة التحكم، وبحسب الطراز، فإنه يتم تحديد درجة الحرارة على مفتاح الدورة أو قد تكون وحدة التحكم منفصلة.

الأشياء التي يتم تجفيفها:	الدورة:	درجة حرارة التجفيف:	الخيارات المتاحة:	تفاصيل الدورة:
أي حمولة	التجفيف الموقوت	أي درجة	درجة الحرارة مانع التجعد ضبط الوقت مانع التجعد	تجفف العناصر التي لا تحتاج إلى دورة تجفيف كاملة عند مستوى رطب. حدد درجة حرارة التجفيف حسب حمولة الغسيل، فإذا لم تكن متأكدًا من درجة الحرارة التي تحددها للحمولة؛ فقم بتحديد إعدادًا أقل انخفاضًا بدلاً من الإعداد الأعلى.
المنسوجات المصنوعة من المطاط والبلاستيك والحساسة للحرارة	التجفيف الموقوت	التجفيف الهوائي	درجة الحرارة مانع التجعد ضبط الوقت مانع التجعد	استخدام إعداد بدون حرارة (التجفيف الهوائي) للمنسوجات الإسفنجية أو البلاستيكية أو المطاطية أو الحساسة للحرارة.

التبريد - يتم إضافة هذه الخطوة إلى أي دورة يجري في استخدامها الحرارة، ويتم تبريد جميع حمولات الغسيل ببطء لتقليل التجعد وتسهيل التعامل معه.

ضبط درجة حرارة التجفيف

استخدام إعداد بدون حرارة (التجفيف الهوائي) للمنسوجات الإسفنجية أو البلاستيكية أو المطاطية أو الحساسة للحرارة. قم بترتيب المنسوجات ذات الصفائح أو المرتبطة.

ملاحظة: إذا كانت لديك أسئلة حول درجة حرارة التجفيف للحمولات المختلفة، فيرجى الرجوع إلى توجيهات شريط العناية.

إذا كان للمجفف إعدادات حرارة متعددة: قد يستخدم إعداد "الحرارة المرتفعة" لتجفيف العناصر ثقيلة الوزن مثل المناشف وملابس العمل.

قد يستخدم إعداد "الحرارة المنخفضة إلى المتوسطة" لتجفيف العناصر متوسطة الوزن مثل الملاءات والبلوزات والفساتين والملابس الداخلية والمنسوجات المقاومة للتجعيد وبعض الملابس الجاهزة.

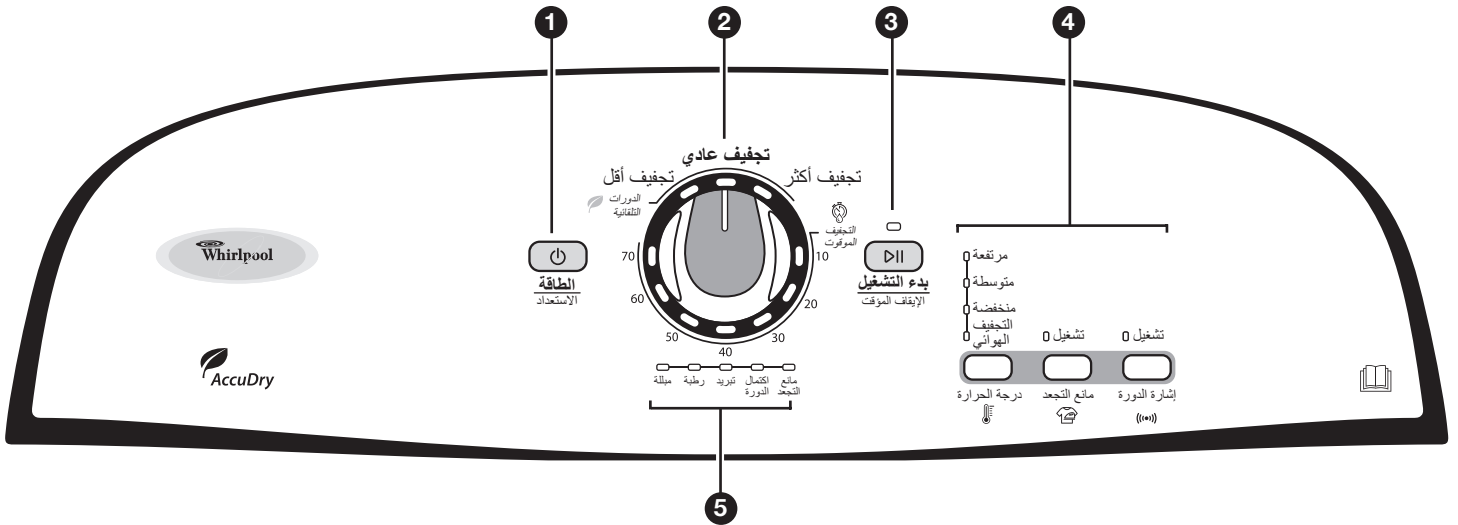

لا تتوفر بعض الدورات والإعدادات في بعض الطرازات. قد يختلف شكل الغسالة عن الشكل التوضيحي في هذا الدليل.

1 زر الطاقة/الاستعداد

اضغط عليه لتشغيل المجفف أو لإيقاف تشغيله.

2 مفتاح دورة المجفف

استخدم مفتاح دورة التجفيف لتحديد الدورات المتوفرة في المجفف، وأدر المفتاح لتحديد دورة حمولة الغسيل. انظر "دليل الدورة" لمعرفة الوصف التفصيلي لدورات الغسيل.

التجفيف المؤقت

يقوم بتشغيل المجفف للمدة الزمنية المحددة في وحدة التحكم، في الطرازات التي تتضمن مفتاح درجة حرارة قابل للتحديد، يمكنك اختيار إعداد معين حسب المنسوجات الموجودة في حمولة الغسيل. تتوقف مدة ودرجة حرارة التجفيف على طراز المجفف.

الدورات التلقائية ذات لوحة التحكم ACCUDRY

تستشعر مستوى البلل في حمولة الغسيل ودرجة حرارة الهواء وتقوم بالتوقف عن التشغيل عندما تصل الحمولة إلى مستوى التجفيف المحدد. وتقدم أفضل تجفيف في أقصر وقت. وبتفاوت وقت التجفيف على حسب نوع القماش وحجم حمولة الغسيل وإعدادات التجفيف.

3 زر بدء التشغيل/الإيقاف المؤقت

اضغط عليه لبدء تشغيل دورة أو اضغط عليه مرة أخرى عندما تكون الدورة في وضع التشغيل وذلك للإيقاف المؤقت.

4 الخيارات والإعدادات

درجة الحرارة

حدد درجة حرارة التجفيف حسب حمولة الغسيل، فإذا لم تكن متأكدًا من درجة الحرارة التي تحدها للحمولة؛ فحدد إعدادًا أقل انخفاضًا بدلًا من الإعداد الأعلى.

ملاحظة: ميزة "درجة حرارة التجفيف الهوائي" غير متاحة في "الدورات التلقائية".

ميزة مانع التجعد

عندما يتعذر عليك إزالة حمولة الملابس من المجفف بمجرد أن يتوقف، فإن ذلك يتسبب في تكون التجعيد، وتقوم ميزة "مانع التجعد" دوريًا بتقليب حمولة الغسيل وإعادة ترتيبها ونفخها لمنع تكون التجعيد.

■ اضغط على مفتاح "مانع التجعد" للتشغيل أو لإيقاف التشغيل في أي وقت قبل انتهاء الدورة.

إشارة الدورة

تصدر "إشارة الدورة" صوتًا مسموعًا عند الانتهاء من دورة التجفيف. ويؤدي إخراج الملابس على وجه السرعة بمجرد انتهاء الدورة إلى تقليل تكوين التجعيد.

اضغط على مفتاح "إشارة الدورة" لتشغيل الدورة.

ملاحظة: عند تحديد إعداد "مانع التجعد" و"إشارة الدورة" في وضع التشغيل، تصدر النغمة صوتًا كل 20 دقيقة إلى أن يتم إخراج الملابس أو ينتهي إعداد "مانع التجعد".

5 مؤشر ضوء حالة الدورة

يشير المؤشر إلى حالة تقدم دورات التجفيف.

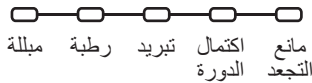

مبللة

حمولة الغسيل لا تزال مبللة و/أو بدء تشغيل الدورة منذ لحظات.

رطبة

يوضح هذا المؤشر أن حمولة الغسيل يتم تجفيفها جزئيًا ويمكن إخراج الملابس التي ترغب في تعليقها أو كبتها وهي ما تزال رطبة.

تبريد

أنهى المجفف عملية التجفيف بالحرارة ويتم الآن تقليب حمولة الغسيل بدون حرارة لتبريدها والحد من تكون التجعيد.

اكتمال الدورة

يشير هذا الخيار إلى انتهاء الدورة المحددة وإمكانية إخراج حمولة الغسيل من المجفف، في حال اختيار خيار "مانع التجعد"، قد يستمر المجفف في تقليب الحمولة حتى في حال إضاءة مؤشر "اكتمال الدورة".

مانع التجعد

سيضيء هذا المؤشر عند تحديد خيار "مانع التجعد" وتشغيله. وسيستمر المجفف في تقليب حمولة الغسيل لمدة تصل إلى 90 دقيقة بعد انتهاء الدورة.

التحقق من نظام التهوية للحصول على انسيابية الهواء بشكل جيد

المحافظة على تدفق تيار الهواء الجيد من خلال:

- تنظيف مصفاة النسالة قبل كل حمولة غسيل.
- استبدال خرطوم فتحة التهوية البلاستيكي أو المصنوع من معدن خفيف بخرطوم فتحة تهوية مصنوع من معدن ثقيل وصلب قطره 102 مم (4 بوصة).

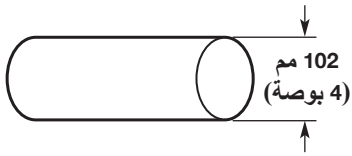

- استخدام أقصر طول ممكن لخرطوم فتحة التهوية.
- يجب ألا يتم استخدام أكثر من أربعة أكواع بزوايا 90 درجة في نظام التهوية، حيث تقلل كل ثنية ومنحنى من حركة تدفق تيار الهواء.

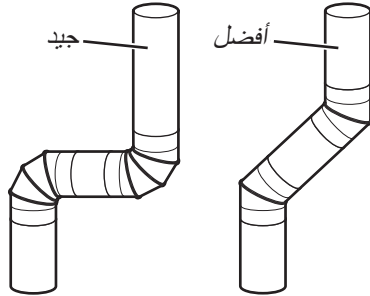

- إزالة النسالة والنفايات من غطاء خروج الهواء.
- إزالة النسالة من مجرى نظام خرطوم التهوية بأكمله على الأقل كل سنتين. وعند الانتهاء من عملية التنظيف، تأكد من اتباع "إرشادات التركيب" المرفقة مع المجفف والمتعلقة بالفحص النهائي للمنتج.
- إزالة الأشياء الموجودة عند الجزء الأمامي من المجفف.

تحذير



خطر نشوب الحريق

- استخدم فتحة تهوية مصنوعة من معدن ثقيل.
- لا تستخدم منفذ تهوية من البلاستيك.
- لا تستخدم منفذ تهوية من معدن خفيف.
- ربما يؤدي عدم اتباع هذه الإرشادات إلى خطر حدوث حريق أو التعرض للوفاة.

تدفق تيار الهواء الجيد

مع وجود حرارة، ينبغي أن يكون انسياب تيار الهواء للمجففات جيّدًا وذلك للحصول على مستوى التجفيف المطلوب. وتساعد التهوية السليمة على التقليل من عدد مرات التجفيف وعليه الاستفادة من توفير الطاقة. انظر "إرشادات التركيب".

يلعب نظام التهوية الموجود بالمجفف دورًا كبيرًا في تدفق تيار الهواء بشكل جيد.

تعد مكالمات الصيانة المتعلقة بالتهوية غير السليمة خارج الضمان ويتكبد العميل المصروفات الخاصة بذلك، بغض النظر عن الشخص الذي قام بتركيب المجفف.

استخدام الدورات التلقائية لتوفير عناية أفضل بالنسيج وتوفير الطاقة

استخدم "الدورات التلقائية" بالمجفف لتوفير أكبر قدر ممكن من الطاقة والعناية المتطورة بالنسيج. فإثناء "الدورات التلقائية"، يتم استشعار درجة حرارة الهواء الجاف ومستوى الرطوبة في حمولة الغسيل. ويحدث هذا الاستشعار طوال دورة التجفيف ويتوقف المجفف عن التشغيل عندما تصل الحمولة إلى مستوى الجفاف المحدد. وسيتم ضبط المجفف على الوضع الافتراضي "لمستوى التجفيف العادي" ليقدّم أعلى درجة تجفيف لحمولة الغسيل وتوفير الطاقة. ومع "التجفيف الموقوت"، يعمل المجفف قدر الوقت المحدد من قبل، وأحيانًا يؤدي إلى الانكماش والتجعد والتحجر بسبب التجفيف الزائد. استخدم "التجفيف الموقوت" لحمولة الغسيل الرطبة الاستثنائية التي تحتاج إلى وقت تجفيف أكثر قليلًا أو عند استخدام رف التجفيف.

عملية التخلص من المجفف



تم تسجيل هذا الجهاز طبقاً لتوجيهات الاتحاد الأوروبي رقم EC / 96/ 2002 لنفايات المعدات الكهربائية والإلكترونية (WEEE).
بتخلصك السليم من المنتج فإنك تساعد على منع أي آثار سلبية محتملة قد تضر بالبيئة وصحة الإنسان عموماً، والذي قد ينشأ نتيجة التخلص غير السليم من هذا المنتج.
يوضح الرمز الموجود على المنتج أو المستندات المصاحبة له أن هذا الجهاز لا ينبغي التعامل معه على أنه نفايات منزلية. فلاحل الأنسب هو تسليمه لنقطة تجميع مخصصة لإعادة تدوير الأجهزة الكهربائية والإلكترونية.
وينبغي أن تتم عملية التخلص من المنتج طبقاً للوائح البيئية المحلية للتخلص من النفايات.
لمزيد من المعلومات حول التعامل مع المنتج وإصلاحه وإعادة تدويره؛ يرجى الاتصال بلامكتب المحلي للشركة أو خدمة التخلص من النفايات المنزلية أو المحل الذي باع لك هذا المنتج.

المواصفات

يتم بيع هذه المنتجات في مناطق متعددة حيث تختلف متطلبات تحديد الحجم باختلاف هذه المناطق. وفيما يلي بعض أشكال القياسات الصحيحة الملصقة على هذا المنتج:

كمية الملابس المراد تجفيفها: هو معيار للوزن يشير إلى الحد الأقصى لوزن الملابس التي يمكن تحميلها في المجفف.

حجم IEC: هو قياس للحجم يمثل الحد الأقصى لأحجام البياضات الجافة والمنسوجات المحددة من قبل الشركة المصنعة في دورة واحدة.

حجم IEC	حجم البياضات الجافة
8.2 كجم (18 رطلاً)	10.5 كجم (23 رطلاً)

مستوى الصوت:
Lpa < 70 dB(A) (Kpa: +/- 2,5 dB(A))

تعليمات الأمان الإضافية

- لا تستخدم هذا المجفف في حالة ظهور تلفيات أو عيوب. اتصل بمالك المجفف للقيام بالإصلاحات المناسبة.
 - توقف عن استخدام هذا المجفف في حالة استخدام كيماويات صناعية في التنظيف.
 - يحظر تجفيف الملابس غير المغسولة في المجفف الشغال.
- تحذير:** يحظر إيقاف المجفف الشغال قبل انتهاء دورة التجفيف ما لم يتم إخراج كل القطع بسرعة ونشرها إلى أن تنخفض درجة الحرارة.

إرشادات مهمة للسلامة

تحذير: لتقليل خطورة حدوث حريق أو صدمة كهربائية أو إصابة بعض الأشخاص عند استعمال للمجفف؛ اتبع هذه الاحتياطات الأساسية التي تتضمن ما يلي:

- اقرأ جميع الإرشادات قبل استعمال المجفف.
- يحظر وضع الملابس التي بها بقع زيوت الطبخ داخل المجفف. حيث يمكن أن تسبب الملابس المتسخة بزيوت الطبخ في حدوث تفاعلات كيميائية قد ينتج عنها حدوث حريق.
- لا تجفف ملابس سبق تنظيفها أو غسلها أو نقعها أو غمسها في بنزين، أو مواد تنظيف جاف أو مواد سريعة الاشتعال أو مواد سريعة التفاعل؛ وذلك لأنه قد ينبعث منها أبخرة قد تشتعل أو تنفجر.
- يحظر السماح للأطفال بلالعب فوق المجفف أو داخله. يجب أن يكون هناك رقابة شديدة على الأطفال عند استعمال المجفف بلاقرب منهم.
- في حالة التخلص من المجفف أو الاستغناء عنه؛ قم بفك باب غرفة التجفيف.
- لا تدخل يديك داخل المجفف؛ إذا كانت الحلة تتحرك.
- لا تركب المجفف أو تخزنه في مكان يكون فيه عُرضة لعوامل الطقس.
- لا تعبث بمفاتيح التحكم.
- لا تصلح أو تستبدل أي قطعة للمجفف أو تحاول عمل أي صيانة إلا في حالة التوصية بذلك تحديداً في دليل الاستخدام والعناية أو جاء ذلك ضمن إرشادات الإصلاح المنشورة الخاصة بلامستخدم التي يمكن لك فهمها ولديك المهارات لتنفيذها.
- ينبغي عدم السماح للأطفال باللعب فوق الغسالة أو داخلها. واحرص على مراقبة الأطفال دائماً عند استعمال الغسالة بالاقرب منهم.
- يحظر استعمال مواد مُنعمّة للأقمشة أو منتجات لإزالة الاستاتيكية؛ إلا إذا نصحت بذلك الشركة المصنّعة للمادة المُنعمّة للأقمشة أو المنتجات المذكورة.
- لا تستعمل الحرارة لتجفيف الملابس التي تحتوي على المطاط الإسفنجي أو المواد المشابهة التي تحتوي على النسيج المطاطي.
- نظف مصفاة نُسالة الأقمشة قبل أو بعد كل حمولة غسل.
- اجعل المنطقة حول فتحة خروج الهواء والمناطق القريبة منها خالية من تكديس النسلالة والغبار والأتربة.
- ينبغي تنظيف الجزء الداخلي من المجفف وفتحة خروج الهواء دورياً بواسطة فريق الصيانة المؤهل.
- يُرجى الاطلاع على إرشادات التركيب الخاصة بمتطلبات التوصيل الأرضي للكهرباء.
- في حالة تلف كبل مصدر الطاقة، يجب استبداله من جانب الجهة المصنعة أو وكيل الخدمة التابع لها أو شخص مؤهل للصيانة لتجنب الخطر.

يرجى الاحتفاظ بهذه الإرشادات

إن سلامتك وسلامة الآخرين أمر في غاية الأهمية

لقد وضعنا العديد من رسائل السلامة المهمة المتعلقة بالجهاز في هذا الدليل، ووضعها أيضًا على الجهاز؛ لذا ينبغي أن تحرص دومًا على قراءة رسائل السلامة والالتزام بما جاء فيها.

هذا هو رمز تنبيه السلامة.

ينبهك هذا الرمز إلى المخاطر المحتملة التي ربما تتسبب في حدوث حالات وفاة أو تسبب الأذى لك وللآخرين. تظهر كل رسائل السلامة عقب رمز تنبيه السلامة وبعدها، سواء كان كلمة "خطر" أو "تحذير". وتعني هاتان الكلمتان ما يلي:



قد تتعرض للوفاة أو الإصابة الخطيرة في حالة عدم اتباعك للإرشادات على الفور.



قد تتعرض للوفاة أو الإصابة الخطيرة في حالة عدم اتباعك للإرشادات.



تتضمن جميع رسائل السلامة المخاطر المحتملة، وتبين كيفية الحد من إمكانية التعرض للإصابة، حيث توضح العواقب الوخيمة لما قد يحدث في حالة عدم اتباع الإرشادات.

تحذير - "خطر الحريق"



- ينبغي تركيب مجفف الملابس من قبل فني تركيب مؤهل.

- قم بتركيب مجفف الملابس وفقا لإرشادات الشركة المصنعة والقوانين المحلية.

- يحظر تركيب مجففات الملابس بالمواد الخاصة بخراطيم فتحة التهوية البلاستيكية المرنة أو أنابيب التهوية المعدنية المرنة (من الفويل). وفي حالة تركيب أنبوب معدني مرن؛ فيجب أن يكون من نوع تحدده الشركة المصنعة للجهاز والذي تراه مناسباً للاستخدام مع هذا النوع من مجففات الملابس. ومن المعروف أن خراطيم فتحة التهوية البلاستيكية المرنة تتآكل وتتحطم بسهولة وتحتجز نَسالة القماش. وكل ذلك يمنع انسياب تيار هواء مجفف الملابس، كما يزيد من خطر نشوب حريق.

- للحد من خطر الإصابات الشديدة أو الوفاة؛ اتبع جميع إرشادات التركيب.

- يرجى الاحتفاظ بهذه الإرشادات.

لسلامتك

1. يحظر استخدام أو تخزين أي مواد بترولية أو مواد سريعة الاشتعال في الجهاز أو بلاقرب منه.
2. يحظر رش الأيروسولات بلاقرب من الجهاز أثناء تشغيله.
3. يحظر تغيير إعدادات الجهاز.



دليل استخدام المجفف الكهربائي والعناية به

جدول المحتويات

6.....	لوحة التحكم والميزات	2.....	سلامة المجفف
7.....	دليل الدورة	4.....	عملية التخلص من المجفف
8.....	استخدام المجفف	4.....	المواصفات
10.....	العناية بالمجفف		التحقق من نظام التهوية للحصول على انسيابية الهواء بشكل جيد
12.....	استكشاف الأعطال وإصلاحها	5.....	

هذا النص مترجم من الإنجليزية